

دفترچه آنالیز قیمت



۱۴۰۵/۰۳/۱۱

سیستمهای ساخت

و ساز خشک

شماره بازنگری: ۱۳۶

دفترچه آنالیز قیمت

در آنالیز قیمت می بایست موارد زیر مد نظر قرار گیرد:

این دفترچه بر اساس لیست قیمت تاریخ ۱۴۰۵/۰۳/۱۱ تنظیم گردیده است.

تمامی دفترچه های آنالیز قیمت قبل از تاریخ فوق از نظر قیمت، میزان مصرف در متر مربع و توضیحات مندرج در آن فاقد اعتبار می باشد.

جهت محاسبه و آنالیز قیمت هر ساختار، توجه به توضیحات مندرج در صفحه مربوطه الزامی می باشد.

اضافه هزینه مصالح مصرفی موارد زیر در این آنالیز لحاظ نگردیده است که در صورت استفاده، به جمع مبلغ کل اضافه خواهد شد:

بازشوها (درب، پنجره، دریچه بازدید و ...)

اجرای سابلورت برقی و مکانیکی (بر اساس الزامات فنی شرکت کی پلاس پارس)

افزایش طول سازه

مصالح مصرفی در کلیه اتصالات اعم از گوشه، اتصال T و بارگذاری و ...

مصالح جانبی مورد استفاده در درزگیری (کرنبرید کاغذی-فلزی، ترن فیکس و ...)

فرآیند به روزرسانی این فایل در پایان هر ماه میلادی صورت می پذیرد.



دفترچه آنالیز قیمت

Document Code QM-KPG-SA-AN-004

Published Date 1404/09/25

Revision Date 1405/02/08

Revision No 1

Page 2/ 38

خرداد ۱۴۰۵

تاریخ آخرین بروز رسانی: ۱۴۰۵/۰۳/۱۱

Cover Page

ساختار	جزئیات سازه	قیمت کل (ریال)	جزئیات سازه	قیمت کل (ریال)	ساختار	جزئیات سازه	قیمت کل (ریال)	جزئیات سازه	قیمت کل (ریال)
W111	C50	۱۰,۹۳۸,۲۰۰	CW50	۱۱,۶۸۳,۵۰۰	W112	C50	۱۶,۶۴۲,۲۰۰	CW50	۱۷,۶۲۵,۸۰۰
	C70	۱۱,۶۵۸,۸۰۰	CW75	۱۲,۵۲۷,۲۰۰		C70	۱۷,۶۰۱,۱۰۰	CW75	۱۸,۴۶۹,۵۰۰
	C100	۱۲,۶۴۷,۶۰۰	CW100	۱۳,۳۴۸,۴۰۰		C100	۱۸,۵۸۹,۹۰۰	CW100	۱۹,۲۹۰,۷۰۰
W115	C50	۲۱,۰۹۴,۲۰۰	CW50	۲۳,۰۶۱,۲۰۰	W116	C50	۲۱,۴۴۱,۲۰۰	CW50	۲۶,۵۶۵,۳۰۰
	C70	۲۳,۰۱۱,۸۰۰	CW75	۲۴,۷۴۸,۶۰۰		C70	۲۶,۵۱۵,۹۰۰	CW75	۲۸,۲۵۲,۷۰۰
	C100	۲۴,۹۸۹,۴۰۰	CW100	۲۶,۳۹۱,۰۰۰		C100	۲۸,۴۹۳,۵۰۰	CW100	۲۹,۸۹۵,۱۰۰
W611	بدون سازه	۳,۴۴۹,۸۰۰			W623	با سازه	۶,۸۴۲,۴۰۰		

ساختار	جزئیات آویز	قیمت کل (ریال)	ساختار	جزئیات سازه	قیمت کل (ریال)
D112 (A)	ترکیبی	۹,۲۸۹,۶۰۰	D112 (B)	ترکیبی	۸,۰۶۵,۳۰۰
	نانیوس	۹,۲۳۰,۲۰۰		نانیوس	۹,۳۷۲,۲۰۰
D127 Acoustic	پنل آکوستیک	۱۶,۵۵۱,۹۰۰	Click	تایل گچی	۷,۳۳۸,۲۰۰

ساختار دیوار	جزئیات	قیمت کل (ریال)
Aquaplus	دیوار خارجی (CW)	۵۴,۹۹۷,۶۰۰
	دیوار پوششی	۴۴,۸۳۳,۵۰۰
	سقف کاذب	۵۱,۳۲۳,۹۰۰

W111 (7.5cm)

دیوار جداکننده با یک ردیف سازه و یک لایه صفحه گچی در هر طرف

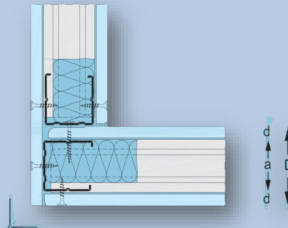
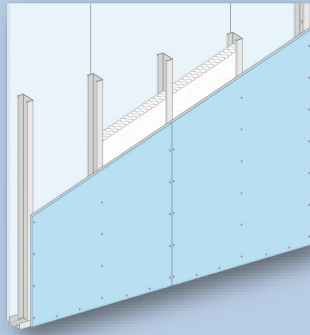

اندازه پشت تا پشت پروفیل	a=48 mm
ضخامت پانل	d=12.5 mm
ضخامت دیوار	D=73 mm
وزن تقریبی سازه مصرفی (kg/m ²)	1.5
وزن تقریبی پانل و مواد درزگیری (kg/m ²)	17.3
وزن تقریبی کل ساختار (kg/m ²)	18.7
شاخص عایق صوت	R _w =41 dB
شاخص هدایت حرارت	U= 0.66 W/m ² k

* مقادیر R_w و U، با فرض ضخامت 40mm برای عایق

* این آنالیز بر اساس برآورد مصالح در یک دیوار مستقیم (بدون شکستگی) به طول ۴ متر و ارتفاع ۲/۲ متر به مساحت ۸/۸ مترمربع محاسبه گردیده است.

* عوامل اتصال استادهای ابتدا و انتهای دیوار در محاسبه منظور شده است.

آنالیز مصالح یک مترمربع دیوار جداکننده ۷/۵ سانتیمتری W111 (استاندارد NF)

شکل	مصالح	قیمت واحد	واحد	مصرف در مترمربع	قیمت کل (ریال)
-----	-------	-----------	------	-----------------	----------------

زیرسازی

	سازه استاد C50	۱,۵۴۸,۰۰۰	متر طول	2	۳,۰۹۶,۰۰۰
	سازه رانر U50	۱,۲۶۰,۰۰۰	متر طول	0.9	۱,۱۳۴,۰۰۰
	نوار عایق پشت چسبدار ۱۵۵۴	۱۱۶,۸۰۰	متر طول	2.4	۲۸۰,۳۲۰
					۴,۵۱۰,۳۲۰

اتصالات

	میخ مهاری فولادی سفی m۶×۴۰ mm	موجود نمی باشد	عدد	0.7	-
	پنج رولپلاک □ ۶×۶۰ □ □	۶۸,۶۰۰	عدد	1.6	۱۰۹,۷۶۰
					۱۰۹,۷۶۰

لایه گذاری

	RG 12.5	۲,۸۲۰,۰۰۰	مترمربع	2	۵,۶۴۰,۰۰۰
	TN25	۹,۵۰۰	عدد	24	۲۲۸,۰۰۰
					۵,۸۶۸,۰۰۰

درزگیری

	بتونه درزگیر	۲۲۹,۰۰۰	کیلوگرم	0.65	۱۴۸,۸۵۰
	پودر ماستیک ^(۱)	۲۴۱,۰۰۰	کیلوگرم	1	۲۴۱,۰۰۰
	نوار درزگیر	۴۰,۲۰۰	مترطول	1.5	۶۰,۳۰۰
					۴۵۰,۱۵۰

* بدون احتساب محصولاتی که قیمت آنها در آنالیز قیمت صفر درج گردیده است. **۱۰,۹۳۸,۲۰۰** : جمع کل (ریال)

* درصد پرت مصالح، بر مبنای مترآز و شرایط پروژه می بایست محاسبه گردد.

* عوارض و مالیات (بر اساس قوانین جاری مالیاتی) محاسبه و به قیمت اقلام اضافه می گردد.

(۱) مبنای محاسبه، اجرای ماستیک با حداقل ضخامت یک میلیمتر به ازای هر مترمربع سطح کار می باشد.

W111 (7.5cm)

دیوار جداکننده با یک ردیف سازه و یک لایه صفحه گچی در هر طرف

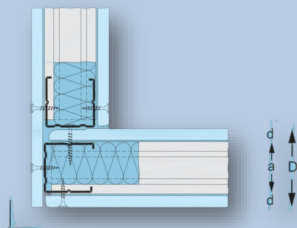
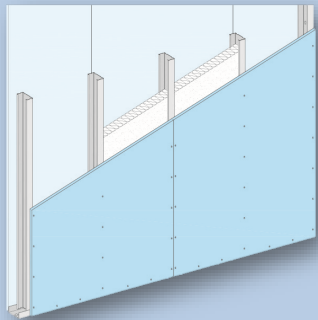

اندازه پشت تا پشت پروفیل	a=48 mm
ضخامت پانل	d=12.5 mm
ضخامت دیوار	D=73 mm
وزن تقریبی سازه مصرفی (kg/m ²)	1.7
وزن تقریبی پانل و مواد درزگیری (kg/m ²)	17.3
وزن تقریبی کل ساختار (kg/m ²)	19.0
شاخص هدایت حرارت	U= 0.66 W/m ² k

* مقادیر R_w و U، با فرض ضخامت 40mm برای عایق الباف معدنی می باشد.

* این آنالیز بر اساس برآورد مصالح در یک دیوار مستقیم (بدون شکستگی) به طول ۴ متر و ارتفاع ۲/۵ متر به مساحت ۱۱ مترمربع محاسبه گردیده است.

* عوامل اتصال استادهای ابتدا و انتهای دیوار در محاسبه منظور شده است.

آنالیز مصالح یک مترمربع دیوار جداکننده ۷/۵ سانتیمتری (استاندارد DIN) W111

شکل	مصالح	قیمت واحد	واحد	مصرف در مترمربع	قیمت کل (ریال)
-----	-------	-----------	------	-----------------	----------------

زیرسازی

	سازه استاد CW50	۱,۹۱۲,۰۰۰	متر طول	2	۳,۸۲۴,۰۰۰
	سازه رانر UW50	۱,۶۲۵,۰۰۰	متر طول	0.7	۱,۱۳۷,۵۰۰
	نوار عایق پشت چسبدار ۱۵*۴	۱۱۶,۸۰۰	متر طول	2.4	۲۸۰,۳۲۰
					۵,۲۴۱,۸۲۰

اتصالات

	میخ مهاری فولادی سفی m۶*۴۰mm	موجود نمی باشد	عدد	0.7	-
	پیچ رولپلاک ۶*۶۰	۶۸,۶۰۰	عدد	1.8	۱۲۳,۴۸۰
					۱۲۳,۴۸۰

لایه گناری

	RG 12.5	۲,۸۲۰,۰۰۰	مترمربع	2	۵,۶۴۰,۰۰۰
	TN25	۹,۵۰۰	عدد	24	۲۲۸,۰۰۰
					۵,۸۶۸,۰۰۰

درزگیری

	پتونه درزگیر	۲۲۹,۰۰۰	کیلوگرم	0.65	۱۴۸,۸۵۰
	پودر ماستیک ^(۱)	۲۴۱,۰۰۰	کیلوگرم	1	۲۴۱,۰۰۰
	نوار درزگیر	۴۰,۲۰۰	مترطول	1.5	۶۰,۳۰۰
					۴۵۰,۱۵۰

* بدون احتساب محصولاتی که قیمت آنها در آنالیز قیمت صفر درج گردیده است. **۱۱,۶۸۳,۵۰۰** : جمع کل (ریال)

* درصد پرت مصالح، بر مبنای متر از و شرایط پروژه می بایست محاسبه گردد.

* عوارض و مالیات (بر اساس قوانین جاری مالیاتی) محاسبه و به قیمت اقلام اضافه می گردد.

(۱) مبنای محاسبه، اجرای ماستیک با حداقل ضخامت یک میلیمتر به ازای هر مترمربع سطح کار می باشد.

W111 (9.5cm)

دیوار جداکننده با یک ردیف سازه و یک لایه صفحه گچی در هر طرف

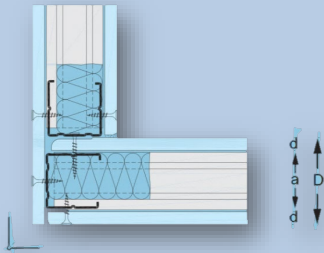
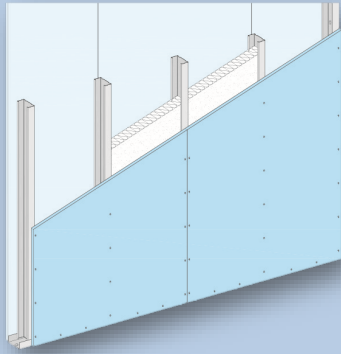

اندازه پشت تا پشت پروفیل	a=70 mm
ضخامت پانل	d=12.5 mm
ضخامت دیوار	D=95 mm
وزن تقریبی سازه مصرفی (kg/m ²)	1.8
وزن تقریبی پانل و مواد درزگیری (kg/m ²)	17.3
وزن تقریبی کل ساختار (kg/m ²)	19.0
شاخص عایق صوت	R _w =42 dB
شاخص هدایت حرارت	U= 0.65 W/m ² k

* مقادیر R_w و U، با فرض ضخامت 40mm برای عایق الیاف معدنی می باشد.

* این آنالیز بر اساس برآورد مصالح در یک دیوار مستقیم (بدون شکستگی) به طول ۴ متر و ارتفاع ۲/۷۵ متر به مساحت ۱۱ مترمربع محاسبه گردیده است.

* عوامل اتصال استادهای ابتدا و انتهای دیوار در محاسبه منظور شده است.

آنالیز مصالح یک مترمربع دیوار جداکننده ۹/۵ سانتیمتری W111 (استاندارد NF)

شکل	مصالح	قیمت واحد	واحد	مصرف در مترمربع	قیمت کل (ریال)
-----	-------	-----------	------	-----------------	----------------

زیرسازی

	سازه استاد C۷۰	۱,۹۳۵,۰۰۰	متر طول	2	۳,۸۷۰,۰۰۰
	سازه رانر U۷۰	۱,۵۲۴,۰۰۰	متر طول	0.7	۱,۰۶۶,۸۰۰
	نوار عایق پشت چسبدار ۱۵×۴	۱۱۶,۸۰۰	متر طول	2.4	۲۸۰,۳۲۰

۵,۲۱۷,۱۲۰

اتصالات

	میخ مهاری فولادی سقفی m۶×۴۰ mm	موجود نمی باشد	عدد	0.7	-
	پیچ رولپلاک □ ۶×۶۰ □	۶۸,۶۰۰	عدد	1.8	۱۲۳,۴۸۰

۱۲۳,۴۸۰

لایه گذاری

	RG 12.5	۲,۸۲۰,۰۰۰	مترمربع	2	۵,۶۴۰,۰۰۰
	TN25	۹,۵۰۰	عدد	24	۲۲۸,۰۰۰

۵,۸۶۸,۰۰۰

درزگیری

	بتونه درزگیر	۲۲۹,۰۰۰	کیلوگرم	0.65	۱۴۸,۸۵۰
	پودر ماستیک ^(۱)	۲۴۱,۰۰۰	کیلوگرم	1	۲۴۱,۰۰۰
	نوار درزگیر	۴۰,۲۰۰	مترطول	1.5	۶۰,۳۰۰

۴۵۰,۱۵۰

* بدون احتساب محصولاتی که قیمت آنها در آنالیز قیمت صفر درج گردیده است. **۱۱,۶۵۸,۸۰۰** جمع کل (ریال)

* درصد پرت مصالح، بر مبنای مترآز و شرایط پروژه می بایست محاسبه گردد.

* عوارض و مالیات (بر اساس قوانین جاری مالیاتی) محاسبه و به قیمت اقلام اضافه می گردد.

(۱) مبنای محاسبه، اجرای ماستیک با حداقل ضخامت یک میلیمتر به ازای هر مترمربع سطح کار می باشد.

W111 (9.5cm)

دیوار جداکننده با یک ردیف سازه و یک لایه صفحه گچی در هر طرف

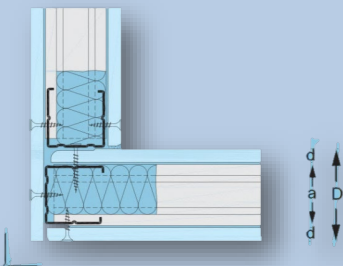
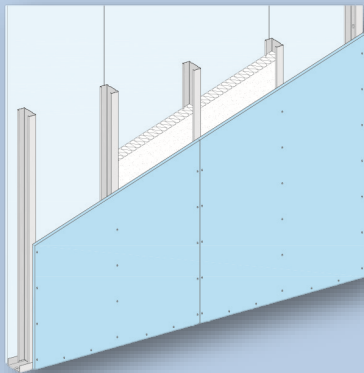

اندازه پشت تا پشت پروفیل	a=75 mm
ضخامت پانل	d=12.5 mm
ضخامت دیوار	D=100 mm
وزن تقریبی سازه مصرفی (kg/m ²)	2.0
وزن تقریبی پانل و مواد درزگیری (kg/m ²)	17.3
وزن تقریبی کل ساختار (kg/m ²)	19.3
شاخص عایق صوت	R _w =42 dB
شاخص هدایت حرارت	U= 0.65 W/m ² k

* مقادیر R_w و U، با فرض ضخامت 40mm برای عایق الیاف معدنی می باشد.

* این آنالیز بر اساس برآورد مصالح در یک دیوار مستقیم (بدون شکستگی) به طول ۴ متر و ارتفاع ۲/۷۵ متر به مساحت ۱۱ مترمربع محاسبه گردیده است.

* عوامل اتصال استادگهای ابتدا و انتهای دیوار در محاسبه منظور شده است.

آنالیز مصالح یک مترمربع دیوار جداکننده ۱۰ سانتیمتری W111 (استاندارد DIN)

شکل	مصالح	قیمت واحد	واحد	مصرف در مترمربع	قیمت کل (ریال)
-----	-------	-----------	------	-----------------	----------------

زیرسازی

	سازه استاد CW75	۲,۲۲۵,۰۰۰	متر طول	2	۴,۴۵۰,۰۰۰
	سازه رانر UW75	۱,۹۳۶,۰۰۰	متر طول	0.7	۱,۳۵۵,۲۰۰
	نوار عایق پشت چسبدار ۱۵۵۴	۱۱۶,۸۰۰	متر طول	2.4	۲۸۰,۳۲۰
					۶,۰۸۵,۵۲۰

اتصالات

	میخ مهاری فولادی سقفی ۶۵۴۰	موجود نمی باشد	عدد	0.7	-
	پیچ رولپلاگ ۶۵۶۰	۶۸,۶۰۰	عدد	1.8	۱۲۳,۴۸۰
					۱۲۳,۴۸۰

لایه گذاری

	RG 12.5	۲,۸۲۰,۰۰۰	مترمربع	2	۵,۶۴۰,۰۰۰
	TN25	۹,۵۰۰	عدد	24	۲۲۸,۰۰۰
					۵,۸۶۸,۰۰۰

درزگیری

	بتونه درزگیر	۲۲۹,۰۰۰	کیلوگرم	0.65	۱۴۸,۸۵۰
	پودر ماستیک ^(۱)	۲۴۱,۰۰۰	کیلوگرم	1	۲۴۱,۰۰۰
	نوار درزگیر	۴۰,۲۰۰	مترطول	1.5	۶۰,۳۰۰
					۴۵۰,۱۵۰

* بدون احتساب محصولاتی که قیمت آنها در آنالیز قیمت صفر درج گردیده است. **۱۲,۵۲۷,۲۰۰** : جمع کل (ریال)

* درصد پرت مصالح، بر مبنای مترآژ و شرایط پروژه می بایست محاسبه گردد.

* عوارض و مالیات (بر اساس قوانین جاری مالیاتی) محاسبه و به قیمت اقلام اضافه می گردد.

(۱) مبنای محاسبه، اجرای ماستیک با حداقل ضخامت یک میلیمتر به ازای هر مترمربع سطح کار می باشد.

W111 (12.5cm)

دیوار جداکننده با یک ردیف سازه و یک لایه صفحه گچی در هر طرف

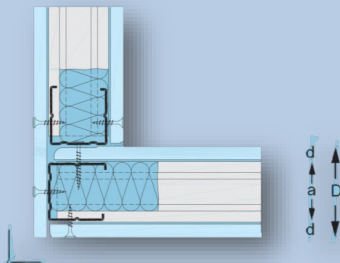
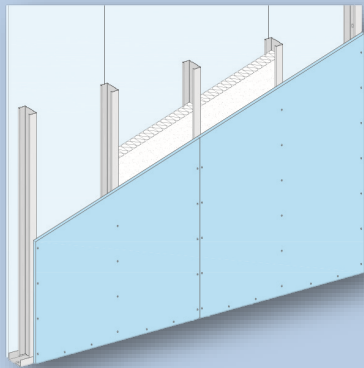

اندازه پشت تا پشت پروفیل	a=100 mm
ضخامت پانل	d=12.5 mm
ضخامت دیوار	D=125 mm
وزن تقریبی سازه مصرفی (kg/m ²)	2.2
وزن تقریبی پانل و مواد درزگیری (kg/m ²)	17.3
وزن تقریبی کل ساختار (kg/m ²)	19.4
شاخص عایق صوت	R _w =42 dB
شاخص هدایت حرارت	U= 0.65 W/m ² k

* مقادیر R_w و U. با فرض ضخامت 40mm برای عایق لیاف معدنی می باشد.

* این آنالیز بر اساس برآورد مصالح در یک دیوار مستقیم (بدون شکستگی) به طول ۴ متر و ارتفاع ۲/۷۵ متر به مساحت ۱۱ مترمربع محاسبه گردیده است.

* عوامل اتصال استانداردهای ابتدا و انتهای دیوار در محاسبه منظور شده است.

آنالیز مصالح یک مترمربع دیوار جداکننده ۱۲/۵ سانتیمتری (W111) (استاندارد NF)

شکل	مصالح	قیمت واحد	واحد	مصرف در مترمربع	قیمت کل (ریال)
-----	-------	-----------	------	-----------------	----------------

زیرسازی

	سازه استاد C100	۲,۳۰۹,۰۰۰	متر طول	2	۴,۶۱۸,۰۰۰
	سازه راتر U100	۱,۸۶۸,۰۰۰	متر طول	0.7	۱,۳۰۷,۶۰۰
	نوار عایق پشت چسبدار ۱۵×۴	۱۱۶,۸۰۰	متر طول	2.4	۲۸۰,۳۲۰
					۶,۲۰۵,۹۲۰

اتصالات

	میخ مهاری فولادی سقفی m۶×۴۰mm	موجود نمی باشد	عدد	0.7	-
	پینچ رولپلاک □ ۶×۶۰ □	۶۸,۶۰۰	عدد	1.8	۱۲۳,۴۸۰
					۱۲۳,۴۸۰

لایه گذاری

	RG 12.5	۲,۸۲۰,۰۰۰	مترمربع	2	۵,۶۴۰,۰۰۰
	TN25	۹,۵۰۰	عدد	24	۲۲۸,۰۰۰
					۵,۸۶۸,۰۰۰

درزگیری

	بتونه درزگیر	۲۲۹,۰۰۰	کیلوگرم	0.65	۱۴۸,۸۵۰
	پودر ماستیک ^(۱)	۲۴۱,۰۰۰	کیلوگرم	1	۲۴۱,۰۰۰
	نوار درزگیر	۴۰,۲۰۰	مترطول	1.5	۶۰,۳۰۰
					۴۵۰,۱۵۰

* بدون احتساب محصولاتی که قیمت آنها در آنالیز قیمت صفر درج گردیده است. **۱۲,۶۴۷,۶۰۰** : جمع کل (ریال)

* درصد پرت مصالح، بر مبنای متراژ و شرایط پروژه می بایست محاسبه گردد.

* عوارض و مالیات (بر اساس قوانین جاری مالیاتی) محاسبه و به قیمت اقلام اضافه می گردد.

(۱) مبنای محاسبه، اجرای ماستیک با حداقل ضخامت یک میلیمتر به ازای هر مترمربع سطح کار می باشد.

W111 (12.5cm)

دیوار جداکننده با یک ردیف سازه و یک لایه صفحه گچی در هر طرف

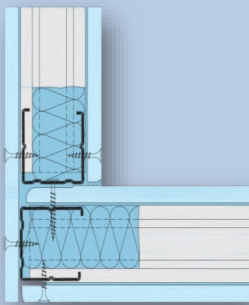
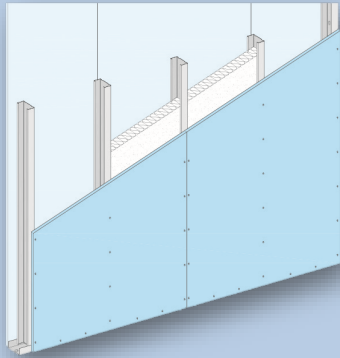

اندازه پشت تا پشت پروفیل	a=100 mm
ضخامت پانل	d=12.5 mm
ضخامت دیوار	D=125 mm
وزن تقریبی سازه مصرفی (kg/m ²)	2.3
وزن تقریبی پانل و مواد درزگیری (kg/m ²)	17.3
وزن تقریبی کل ساختار (kg/m ²)	19.5
شاخص عایق صوت	R _w =42 dB
شاخص هدایت حرارت	U= 0.65 W/m ² k

* مقادیر R_w و U، با فرض ضخامت 40mm برای عایق الیاف معدنی می باشد.

* این آنالیز بر اساس برآورد مصالح در یک دیوار مستقیم (بدون شکستگی) به طول ۴ متر و ارتفاع ۲/۷۵ متر به مساحت ۱۱ مترمربع محاسبه گردیده است.

* عوامل اتصال استادهای ابتدا و انتهای دیوار در محاسبه منظور شده است.

آنالیز مصالح یک مترمربع دیوار جداکننده ۱۲/۵ سانتیمتری W111 (استاندارد DIN)

شکل	مصالح	قیمت واحد	واحد	مصرف در مترمربع	قیمت کل (ریال)
-----	-------	-----------	------	-----------------	----------------

زیرسازی

	سازه استاد CW100	۲,۵۲۵,۰۰۰	متر طول	2	۵,۰۵۰,۰۰۰
	سازه رانر UW100	۲,۲۵۲,۰۰۰	متر طول	0.7	۱,۵۷۶,۴۰۰
	نوار عایق پشت چسبدار ۱۵۴	۱۱۶,۸۰۰	متر طول	2.4	۲۸۰,۳۲۰
					۶,۹۰۶,۷۲۰

اتصالات

	میخ مهاری فولادی سفی □ ۶×۴۰ □ □	موجود نمی باشد	عدد	0.7	-
	پیچ رولپلاگ □ ۶×۶۰ □ □	۶۸,۶۰۰	عدد	1.8	۱۲۳,۴۸۰
					۱۲۳,۴۸۰

لایه گذاری

	RG 12.5	۲,۸۲۰,۰۰۰	مترمربع	2	۵,۶۴۰,۰۰۰
	TN25	۹,۵۰۰	عدد	24	۲۲۸,۰۰۰
					۵,۸۶۸,۰۰۰

درزگیری

	بتونه درزگیر	۲۲۹,۰۰۰	کیلوگرم	0.65	۱۴۸,۸۵۰
	پودر ماستیک ^(۱)	۲۴۱,۰۰۰	کیلوگرم	1	۲۴۱,۰۰۰
	نوار درزگیر	۴۰,۲۰۰	مترطول	1.5	۶۰,۳۰۰
					۴۵۰,۱۵۰

* بدون احتساب محصولاتی که قیمت آنها در آنالیز قیمت صفر درج گردیده است. جمع کل (ریال) : **۱۳,۳۴۸,۴۰۰**

* درصد پرت مصالح، بر مبنای مترآز و شرایط پروژه می بایست محاسبه گردد.

* عوارض و مالیات (بر اساس قوانین جاری مالیاتی) محاسبه و به قیمت اقلام اضافه می گردد.

(۱) مبنای محاسبه، اجرای ماستیک با حداقل ضخامت یک میلیمتر به ازای هر مترمربع سطح کار می باشد.

W112 (10cm)

دیوار جداکننده با یک ردیف سازه و دو لایه صفحه گچی در هر طرف

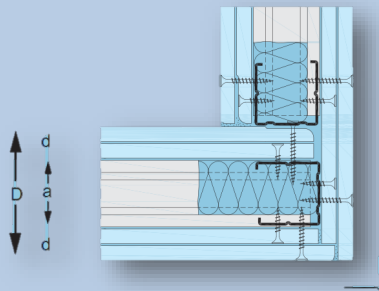
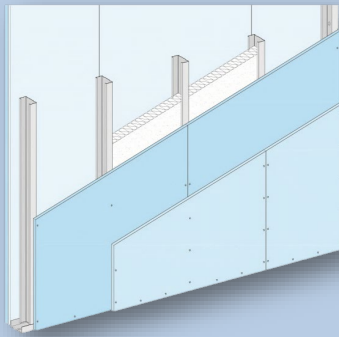

اندازه پشت تا پشت پروفیل	a=48 mm
ضخامت پانل	d=2*12.5 mm=25 mm
ضخامت دیوار	D=98 mm
وزن تقریبی سازه مصرفی (kg/m ²)	1.4
وزن تقریبی پانل و مواد درزگیری (kg/m ²)	33.4
وزن تقریبی کل ساختار (kg/m ²)	34.8
شاخص عایق صوت	R _w =50 dB
شاخص هدایت حرارت	U= 0.61 W/m ² k

* مقادیر R_w و U، با فرض ضخامت 40mm برای عایق الیاف معدنی می باشد.

* این آنالیز بر اساس برآورد مصالح در یک دیوار مستقیم (بدون شکستگی) به طول ۴ متر و ارتفاع ۲/۷۵ متر به مساحت ۱۱ مترمربع محاسبه گردیده است.

* درزگیری لایه زیرین با بتونه (بدون نوار) در محاسبه منظور شده است.

* عوامل اتصال استادکامی ابتدا و انتهای دیوار در محاسبه منظور شده است.

آنالیز مصالح یک مترمربع دیوار جداکننده ۱۰ سانتیمتری W112 (استاندارد NF)

شکل	مصالح	قیمت واحد	واحد	مصرف در مترمربع	قیمت کل (ریال)
-----	-------	-----------	------	-----------------	----------------

زیرسازی

	سازه استاد C50	۱,۵۴۸,۰۰۰	متر طول	2	۳,۰۹۶,۰۰۰
	سازه رانر U50	۱,۲۶۰,۰۰۰	متر طول	0.7	۸۸۲,۰۰۰
	نوار عایق پشت چسبدار ۱۵*۴	۱۱۶,۸۰۰	متر طول	2.4	۲۸۰,۳۲۰
					۴,۲۵۸,۳۲۰

اتصالات

	میخ مهاری فولادی سقفی m۶*۴۰mm	موجود نمی باشد	عدد	0.7	-
	پیچ رولپلاگ □ ۶*۴۰ □	۶۸,۶۰۰	عدد	1.8	۱۲۳,۴۸۰
					۱۲۳,۴۸۰

لایه گذاری

	RG 12.5	۲,۸۲۰,۰۰۰	مترمربع	4	۱۱,۲۸۰,۰۰۰
	TN25	۹,۵۰۰	عدد	12	۱۱۴,۰۰۰
	TN35	۱۲,۱۰۰	عدد	24	۲۹۰,۴۰۰
					۱۱,۶۸۴,۴۰۰

درزگیری

	بتونه درزگیر	۲۲۹,۰۰۰	کیلوگرم	1.2	۲۷۴,۸۰۰
	پودر ماستیک ^(۱)	۲۴۱,۰۰۰	کیلوگرم	1	۲۴۱,۰۰۰
	نوار درزگیر	۴۰,۲۰۰	مترطول	1.5	۶۰,۳۰۰
					۵۷۶,۱۰۰

* بدون احتساب محصولاتی که قیمت آنها در آنالیز قیمت صفر درج گردیده است. **۱۶,۶۴۲,۳۰۰** : جمع کسل (ریال)

* درصد پرت مصالح، بر مبنای مترآز و شرایط پروژه می بایست محاسبه گردد.

* عوارض و مالیات (بر اساس قوانین جاری مالیاتی) محاسبه و به قیمت اقلام اضافه می گردد.

(۱) مبنای محاسبه، اجرای ماستیک با حداقل ضخامت یک میلیمتر به ازای هر مترمربع سطح کار می باشد.

W112 (10cm)

دیوار جداکننده با یک ردیف سازه و دو لایه صفحه گچی در هر طرف

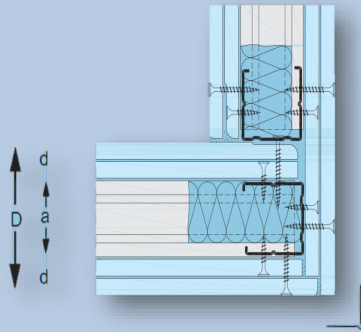
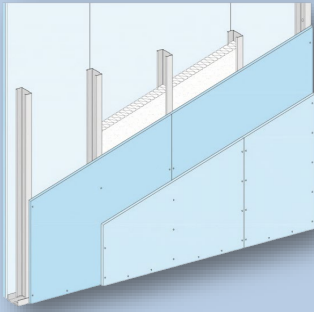

اندازه پشت تا پشت پروفیل	a=48 mm
ضخامت پانل	d=2*12.5 mm=25 mm
ضخامت دیوار	D=98 mm
وزن تقریبی سازه مصرفی (kg/m ²)	1.7
وزن تقریبی پانل و مواد درزگیری (kg/m ²)	33.4
وزن تقریبی کل ساختار (kg/m ²)	35.1
شاخص عایق صوت	R _w =50 dB
شاخص هدایت حرارت	U= 0.61 W/m ² k

* مقادیر R_w و U، با فرض ضخامت 40mm برای عایق الیاف معدنی می باشد.

* این آنالیز بر اساس برآورد مصالح در یک دیوار مستقیم (بدون شکستگی) به طول ۴ متر و ارتفاع ۲/۷۵ متر به مساحت ۱۱ مترمربع محاسبه گردیده است.

* درزگیری لایه زیرین با بتونه (بدون نوار) در محاسبه منظور شده است.

* عوامل اتصال استادهای ابتدا و انتهای دیوار در محاسبه منظور شده است.

آنالیز مصالح یک مترمربع دیوار جداکننده ۱۰ سانتیمتری W112 (استاندارد DIN)

شکل	مصالح	قیمت واحد	واحد	مصرف در مترمربع	قیمت کل (ریال)
-----	-------	-----------	------	-----------------	----------------

زیرسازی

	سازه استاد CW50	۱,۹۱۲,۰۰۰	متر طول	2	۳,۸۲۴,۰۰۰
	سازه رانر UW50	۱,۶۲۵,۰۰۰	متر طول	0.7	۱,۱۳۷,۵۰۰
	نوار عایق پشت چسبدار ۱۵×۴	۱۱۶,۸۰۰	متر طول	2.4	۲۸۰,۳۲۰
					۵,۲۴۱,۸۲۰

اتصالات

	میخ مهاری فولادی سفی m۶×۴۰ mm	موجود نمی باشد	عدد	0.7	-
	پنج رولپلاگ □ ۶×۶۰ □	۶۸,۶۰۰	عدد	1.8	۱۲۳,۴۸۰
					۱۲۳,۴۸۰

لایه گذاری

	RG 12.5	۲,۸۲۰,۰۰۰	مترمربع	4	۱۱,۲۸۰,۰۰۰
	TN25	۹,۵۰۰	عدد	12	۱۱۴,۰۰۰
	TN35	۱۲,۱۰۰	عدد	24	۲۹۰,۴۰۰
					۱۱,۶۸۴,۴۰۰

درزگیری

	بتونه درزگیر	۲۲۹,۰۰۰	کیلوگرم	1.2	۲۷۴,۸۰۰
	پودر ماستیک ^(۱)	۲۴۱,۰۰۰	کیلوگرم	1	۲۴۱,۰۰۰
	نوار درزگیر	۴۰,۲۰۰	مترطول	1.5	۶۰,۳۰۰
					۵۷۶,۱۰۰

* بدون احتساب محصولاتی که قیمت آنها در آنالیز قیمت صفر درج گردیده است. **۱۷,۶۲۵,۸۰۰** : جمع کل (ریال)

* درصد پرت مصالح، بر مبنای مترمربع و شرایط پروژه می بایست محاسبه گردد.

* عوارض و مالیات (بر اساس قوانین جاری مالیاتی) محاسبه و به قیمت اقلام اضافه می گردد.

(۱) مبنای محاسبه، اجرای ماستیک با حداقل ضخامت یک میلیمتر به ازای هر مترمربع سطح کار می باشد.

W112 (12cm)

دیوار جداکننده با یک ردیف سازه و دو لایه صفحه گچی در هر طرف

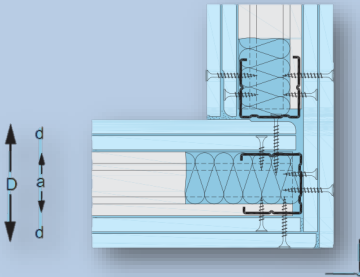
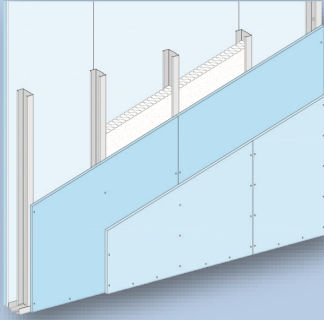

اندازه پشت تا پشت پروفیل	a=75 mm
ضخامت پانل	d=2*12.5 mm=25 mm
ضخامت دیوار	D=125 mm
وزن تقریبی سازه مصرفی (kg/m ²)	1.8
وزن تقریبی پانل و مواد درزگیری (kg/m ²)	33.4
وزن تقریبی کل ساختار (kg/m ²)	35.2
شاخص عایق صوت	R _w =52 dB
شاخص هدایت حرارت	U= 0.47 W/m ² k

* مقادیر R_w و U، با فرض ضخامت 60mm برای عایق الیاف معدنی می باشد.

* این آنالیز بر اساس برآورد مصالح در یک دیوار مستقیم (بدون شکستگی) به طول ۴ متر و ارتفاع ۲/۷۵ متر به مساحت ۱۱ مترمربع محاسبه گردیده است.

* درزگیری لایه زیرین با بتونه (بدون نوار) در محاسبه منظور شده است.

* عوامل اتصال استادهاى ابتدا و انتهای دیوار در محاسبه منظور شده است.

آنالیز مصالح یک مترمربع دیوار جداکننده ۱۲ سانتیمتری W112 (استاندارد NF)

شکل	مصالح	قیمت واحد	واحد	مصرف در مترمربع	قیمت کل (ریال)
-----	-------	-----------	------	-----------------	----------------

زیرسازی

	سازه استاد C70	۱,۹۳۵,۰۰۰	متر طول	2	۳,۸۷۰,۰۰۰
	سازه رانر U70	۱,۵۲۴,۰۰۰	متر طول	0.7	۱,۰۶۶,۸۰۰
	نوار عایق پشت چسبدار ۱۵*۴	۱۱۶,۸۰۰	متر طول	2.4	۲۸۰,۳۲۰
					۵,۲۱۷,۱۲۰

اتصالات

	میخ مهاری فولادی سفلی m۶*۴۰mm	موجود نمی باشد	عدد	0.7	-
	پیچ رولپلاک ۶*۴۰	۶۸,۶۰۰	عدد	1.8	۱۲۳,۴۸۰
					۱۲۳,۴۸۰

لایه گذاری

	RG 12.5	۲,۸۲۰,۰۰۰	مترمربع	4	۱۱,۲۸۰,۰۰۰
	TN25	۹,۵۰۰	عدد	12	۱۱۴,۰۰۰
	TN35	۱۲,۱۰۰	عدد	24	۲۹۰,۴۰۰
					۱۱,۶۸۴,۴۰۰

درزگیری

	بتونه درزگیر	۲۲۹,۰۰۰	کیلوگرم	1.2	۲۷۴,۸۰۰
	پودر ماستیک ^(۱)	۲۴۱,۰۰۰	کیلوگرم	1	۲۴۱,۰۰۰
	نوار درزگیر	۴۰,۲۰۰	مترطول	1.5	۶۰,۳۰۰
					۵۷۶,۱۰۰

* بدون احتساب محصولاتی که قیمت آنها در آنالیز قیمت صفر درج گردیده است. **جمع کل (ریال): ۱۷,۶۰۱,۱۰۰**

* درصد پرت مصالح، بر مبنای مترآز و شرایط پروژه می بایست محاسبه گردد.

* عوارض و مالیات (بر اساس قوانین جاری مالیاتی) محاسبه و به قیمت اقلام اضافه می گردد.

(۱) مبنای محاسبه، اجرای ماستیک با حداقل ضخامت یک میلیمتر به ازای هر مترمربع سطح کار می باشد.

W112 (12cm)

دیوار جداکننده با یک ردیف سازه و دو لایه صفحه گچی در هر طرف

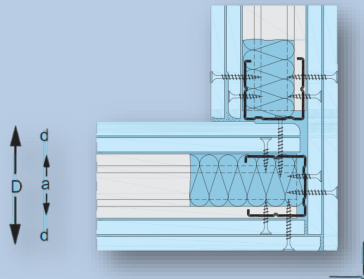
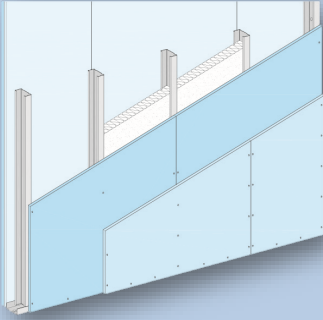

اندازه پشت تا پشت پروفیل	a=75 mm
ضخامت پانل	d=2*12.5 mm=25 mm
ضخامت دیوار	D=125 mm
وزن تقریبی سازه مصرفی (kg/m ²)	2.0
وزن تقریبی پانل و مواد درزگیری (kg/m ²)	33.4
وزن تقریبی کل ساختار (kg/m ²)	35.4
شاخص عایق صوت	R _w =52 dB
شاخص هدایت حرارت	U= 0.47 W/m ² k

* مقادیر R_w و U، با فرض ضخامت 60mm برای عایق ایلیف معدنی می باشد.

* این آنالیز بر اساس برآورد مصالح در یک دیوار مستقیم (بدون شکستگی) به طول ۴ متر و ارتفاع ۲/۷۵ متر به مساحت ۱۱ مترمربع محاسبه گردیده است.

* درزگیری لایه زیرین با بتونه (بدون نوار) در محاسبه منظور شده است.

* عوامل اتصال استادهاى ابتدا و انتهای دیوار در محاسبه منظور شده است.

آنالیز مصالح یک مترمربع دیوار جداکننده ۱۲/۵ سانتیمتری (W112) (استاندارد DIN)

شکل	مصالح	قیمت واحد	واحد	مصرف در مترمربع	قیمت کل (ریال)
-----	-------	-----------	------	-----------------	----------------

زیرسازی

	سازه استاد CW75	۲,۲۲۵,۰۰۰	متر طول	2	۴,۴۵۰,۰۰۰
	سازه راتر UW75	۱,۹۳۶,۰۰۰	متر طول	0.7	۱,۳۵۵,۲۰۰
	نوار عایق پشت چسبدار ۱۵*۴	۱۱۶,۸۰۰	متر طول	2.4	۲۸۰,۳۲۰
					۶,۰۸۵,۵۲۰

اتصالات

	مخ مهاری فولادی سقفی m۶*۴۰ mm	موجود نمی باشد	عدد	0.7	-
	پیچ رولپلاگ ۶*۶۰-۵	۶۸,۶۰۰	عدد	1.8	۱۲۳,۴۸۰
					۱۲۳,۴۸۰

لایه گذاری

	RG 12.5	۲,۸۲۰,۰۰۰	مترمربع	4	۱۱,۲۸۰,۰۰۰
	TN25	۹,۵۰۰	عدد	12	۱۱۴,۰۰۰
	TN35	۱۲,۱۰۰	عدد	24	۲۹۰,۴۰۰
					۱۱,۶۸۴,۴۰۰

درزگیری

	بتونه درزگیر	۲۲۹,۰۰۰	کیلوگرم	1.2	۲۷۴,۸۰۰
	پودر ماستیک ^(۱)	۲۴۱,۰۰۰	کیلوگرم	1	۲۴۱,۰۰۰
	نوار درزگیر	۴۰,۲۰۰	مترطول	1.5	۶۰,۳۰۰
					۵۷۶,۱۰۰

* بدون احتساب محصولاتی که قیمت آنها در آنالیز قیمت صفر درج گردیده است. **جمع کل (ریال): ۱۸,۴۶۹,۵۰۰**

* درصد پرت مصالح، بر مبنای مترآژ و شرایط پروژه می بایست محاسبه گردد.

* عوارض و مالیات (بر اساس قوانین جاری مالیاتی) محاسبه و به قیمت اقلام اضافه می گردد.

(۱) مبنای محاسبه، اجرای ماستیک با حداقل ضخامت یک میلیمتر به ازای هر مترمربع سطح کار می باشد.



W112 (15cm)

دیوار جداکننده با یک ردیف سازه و دو لایه صفحه گچی در هر طرف

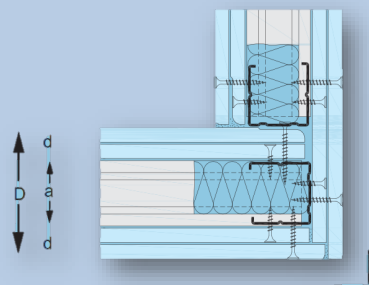
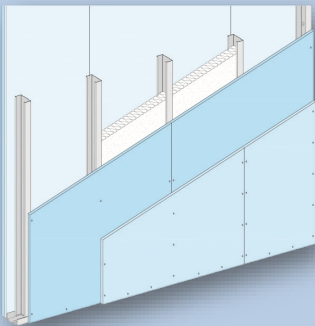

اندازه پشت تا پشت پروفیل	a=100 mm
ضخامت پانل	d=2*12.5 mm=25 mm
ضخامت دیوار	D=150 mm
وزن تقریبی سازه مصرفی (kg/m ²)	2.2
وزن تقریبی پانل و مواد درزگیری (kg/m ²)	33.4
وزن تقریبی کل ساختار (kg/m ²)	35.6
شاخص عایق صوت	R _w =53 dB
شاخص هدایت حرارت	U= 0.38 W/m ² k

* مقادیر R_w و U، با فرض ضخامت 80mm برای عایق الیاف معدنی می باشد.

* این آنالیز بر اساس برآورد مصالح در یک دیوار مستقیم (بدون شکستگی) به طول ۴ متر و ارتفاع ۲/۷۵ متر به مساحت ۱۱ مترمربع محاسبه گردیده است.

* درزگیری لایه زیرین با بتونه (بدون نوار) در محاسبه منظور شده است.

* عوامل اتصال استادهای ابتدا و انتهای دیوار در محاسبه منظور شده است.

آنالیز مصالح یک مترمربع دیوار جداکننده ۱۵ سانتیمتری W112 (استاندارد NF)

شکل	مصالح	قیمت واحد	واحد	مصرف در مترمربع	قیمت کل (ریال)
-----	-------	-----------	------	-----------------	----------------

زیرسازی

	سازه استاد C100	۲,۳۰۹,۰۰۰	متر طول	2	۴,۶۱۸,۰۰۰
	سازه رانر U100	۱,۸۶۸,۰۰۰	متر طول	0.7	۱,۳۰۷,۶۰۰
	نوار عایق پشت چسبدار ۱۵*۴	۱۱۶,۸۰۰	متر طول	2.4	۲۸۰,۳۲۰
					۶,۲۰۵,۹۲۰

اتصالات

	میخ مهاری فولادی سفیدی m۶*۴۰ mm	موجود نمی باشد	عدد	0.7	-
	پیچ رولپلاک ۶*۶۰-۱۰	۶۸,۶۰۰	عدد	1.8	۱۲۳,۴۸۰
					۱۲۳,۴۸۰

لایه گذاری

	RG 12.5	۲,۸۲۰,۰۰۰	مترمربع	4	۱۱,۲۸۰,۰۰۰
	TN25	۹,۵۰۰	عدد	12	۱۱۴,۰۰۰
	TN35	۱۲,۱۰۰	عدد	24	۲۹۰,۴۰۰
					۱۱,۶۸۴,۴۰۰

درزگیری

	بتونه درزگیر	۲۲۹,۰۰۰	کیلوگرم	1.2	۲۷۴,۸۰۰
	پودر ماستیک ^(۱)	۲۴۱,۰۰۰	کیلوگرم	1	۲۴۱,۰۰۰
	نوار درزگیر	۴۰,۲۰۰	مترطول	1.5	۶۰,۳۰۰
					۵۷۶,۱۰۰

* بدون احتساب محصولاتی که قیمت آنها در آنالیز قیمت صفر درج گردیده است. **۱۸,۵۸۹,۹۰۰** : جمع کل (ریال)

* درصد پرت مصالح، بر مبنای مترآز و شرایط پروژه می بایست محاسبه گردد.

* عوارض و مالیات (بر اساس قوانین جاری مالیاتی) محاسبه و به قیمت اقلام اضافه می گردد.

(۱) مبنای محاسبه، اجرای ماستیک با حداقل ضخامت یک میلیمتر به ازای هر مترمربع سطح کار می باشد.

W112 (15cm)

دیوار جداکننده با یک ردیف سازه و دو لایه صفحه گچی در هر طرف

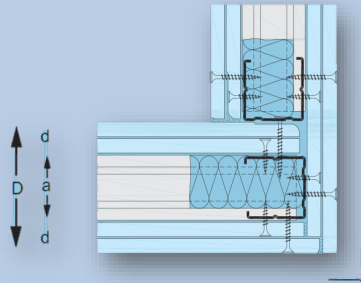
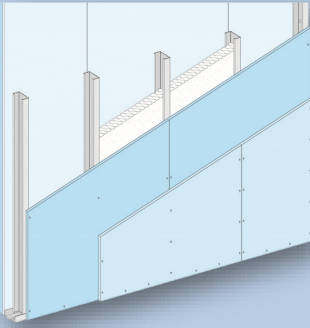

اندازه پشت تا پشت پروفیل	a=100 mm
ضخامت پانل	d=2*12.5 mm=25 mm
ضخامت دیوار	D=150 mm
وزن تقریبی سازه مصرفی (kg/m ²)	2.3
وزن تقریبی پانل و مواد درزگیری (kg/m ²)	33.4
وزن تقریبی کل ساختار (kg/m ²)	35.7
شاخص عایق صوت	R _w =53 dB
شاخص هدایت حرارت	U= 0.38 W/m ² k

* مقادیر R_w و U، با فرض ضخامت 80mm برای عایق الیاف معدنی می باشد.

* این آنالیز بر اساس برآورد مصالح در یک دیوار مستقیم (بدون شکستگی) به طول ۴ متر و ارتفاع ۲/۷۵ متر به مساحت ۱۱ مترمربع محاسبه گردیده است.

* درزگیری لایه زیرین با بتونه (بدون نوار) در محاسبه منظور شده است.

* عوامل اتصال استادهای ابتدا و انتهای دیوار در محاسبه منظور شده است.

آنالیز مصالح یک مترمربع دیوار جداکننده ۱۵ سانتیمتری W112 (استاندارد DIN)

شکل	مصالح	قیمت واحد	واحد	مصرف در مترمربع	قیمت کل (ریال)
-----	-------	-----------	------	-----------------	----------------

زیرسازی

	سازه استاد CW100	۲,۵۲۵,۰۰۰	متر طول	2	۵,۰۵۰,۰۰۰
	سازه رانر UW100	۲,۲۵۲,۰۰۰	متر طول	0.7	۱,۵۷۶,۴۰۰
	نوار عایق پشت چسبدار ۱۵*۴	۱۱۶,۸۰۰	متر طول	2.4	۲۸۰,۳۲۰
					۶,۹۰۶,۷۲۰

اتصالات

	میخ مهاری فولادی سفی ۶*۴۰	موجود نمی باشد	عدد	0.7	-
	پیچ رولپلاگ ۶*۶۰	۶۸,۶۰۰	عدد	1.8	۱۲۳,۴۸۰
					۱۲۳,۴۸۰

لایه گذاری

	RG 12.5	۲,۸۲۰,۰۰۰	مترمربع	4	۱۱,۲۸۰,۰۰۰
	TN25	۹,۵۰۰	عدد	12	۱۱۴,۰۰۰
	TN35	۱۲,۱۰۰	عدد	24	۲۹۰,۴۰۰
					۱۱,۶۸۴,۴۰۰

درزگیری

	بتونه درزگیر	۲۲۹,۰۰۰	کیلوگرم	1.2	۲۷۴,۸۰۰
	پودر ماستیک ^(۱)	۲۴۱,۰۰۰	کیلوگرم	1	۲۴۱,۰۰۰
	نوار درزگیر	۴۰,۲۰۰	مترطول	1.5	۶۰,۳۰۰
					۵۷۶,۱۰۰

* بدون احتساب محصولاتی که قیمت آنها در آنالیز قیمت صفر درج گردیده است. **جمع کل (ریال) : ۱۹,۲۹۰,۷۰۰**

* درصد پرت مصالح، بر مبنای مترآژ و شرایط پروژه می بایست محاسبه گردد.

* عوارض و مالیات (بر اساس قوانین جاری مالیاتی) محاسبه و به قیمت اقلام اضافه می گردد.

(۱) مبنای محاسبه، اجرای ماستیک با حداقل ضخامت یک میلیمتر به ازای هر مترمربع سطح کار می باشد.

W115 (15.5cm)

دیوار جداکننده با دو ردیف سازه و دو لایه صفحه گچی در هر طرف

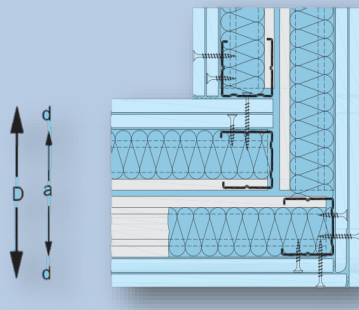
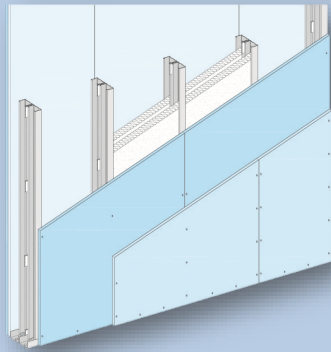

اندازه پشت تا پشت پروفیل ها	a=105 mm
ضخامت پانل	d=2*12.5 mm=25 mm
ضخامت دیوار	D=155 mm
وزن تقریبی سازه مصرفی (kg/m ²)	2.8
وزن تقریبی پانل و مواد درزگیری (kg/m ²)	33.4
وزن تقریبی کل ساختار (kg/m ²)	36.2
شاخص عایق صوت	R _w =59 dB
شاخص هدایت حرارت	U= 0.37 W/m ² k

* مقادیر R_w و U، با فرض ضخامت 40mm×2 برای عایق الیاف معدنی می باشد.

* این آنالیز بر اساس برآورد مصالح در یک دیوار مستقیم (بدون شکستگی) به طول ۴ متر و ارتفاع ۲/۷۵ متر به مساحت ۱۱ مترمربع محاسبه گردیده است.

* درزگیری لایه زیرین با بتونه (بدون نوار) در محاسبه منظور شده است.

* عوامل اتصال استادهای ابتدا و انتهای دیوار در محاسبه منظور شده است.

آنالیز مصالح یک مترمربع دیوار جداکننده ۱۵/۵ سانتیمتری (W115) (استاندارد NF)

شکل	مصالح	قیمت واحد	واحد	مصرف در مترمربع	قیمت کل (ریال)
-----	-------	-----------	------	-----------------	----------------

زیرسازی

	سازه استاد C50	۱,۵۴۸,۰۰۰	متر طول	4	۶,۱۹۲,۰۰۰
	سازه رانر U50	۱,۲۶۰,۰۰۰	متر طول	1.4	۱,۷۶۴,۰۰۰
	نوار عایق پشت چسبدار ۱۵×۴	۱۱۶,۸۰۰	متر طول	5.4	۶۳۰,۷۲۰
					۸,۵۸۶,۷۲۰

اتصالات

	میخ مهاری فولادی سقفی m۶×۴۰mm	موجود نمی باشد	عدد	1.4	-
	پیچ رولپلاگ ۶×۶۰	۶۸,۶۰۰	عدد	3.6	۲۴۶,۹۶۰
					۲۴۶,۹۶۰

لایه گذاری

	RG 12.5	۲,۸۲۰,۰۰۰	مترمربع	4	۱۱,۲۸۰,۰۰۰
	TN25	۹,۵۰۰	عدد	12	۱۱۴,۰۰۰
	TN35	۱۲,۱۰۰	عدد	24	۲۹۰,۴۰۰
					۱۱,۶۸۴,۴۰۰

درزگیری

	بتونه درزگیر	۲۲۹,۰۰۰	کیلوگرم	1.2	۲۷۴,۸۰۰
	پودر ماستیک ^(۱)	۲۴۱,۰۰۰	کیلوگرم	1	۲۴۱,۰۰۰
	نوار درزگیر	۴۰,۲۰۰	مترطول	1.5	۶۰,۳۰۰
					۵۷۶,۱۰۰

* بدون احتساب محصولاتی که قیمت آنها در آنالیز قیمت صفر درج گردیده است. **۲۱,۰۹۴,۲۰۰** جمع کل (ریال)

* درصد پرت مصالح، بر مبنای مترآز و شرایط پروژه می بایست محاسبه گردد.

* عوارض و مالیات (بر اساس قوانین جاری مالیاتی) محاسبه و به قیمت اقلام اضافه می گردد.

(۱) مبنای محاسبه، اجرای ماستیک با حداقل ضخامت یک میلیمتر به ازای هر مترمربع سطح کار می باشد.

W115 (15.5cm)

دیوار جداکننده با دو ردیف سازه و دو لایه صفحه گچی در هر طرف

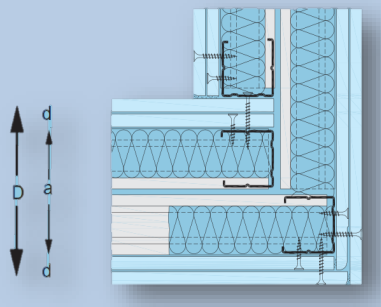
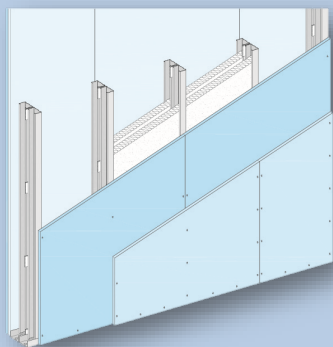

اندازه پشت تا پشت پروفیل ها	a=105 mm
ضخامت پانل	d=2*12.5 mm=25 mm
ضخامت دیوار	D=155 mm
وزن تقریبی سازه مصرفی (kg/m ²)	3.4
وزن تقریبی پانل و مواد درزگیری (kg/m ²)	33.4
وزن تقریبی کل ساختار (kg/m ²)	36.8
شاخص عایق صوت	R _w =59 dB
شاخص هدایت حرارت	U= 0.37 W/m ² k

* مقادیر R_w و U، با فرض ضخامت 40mm×2 برای عایق الیاف معدنی می باشد.

* این آنالیز بر اساس برآورد مصالح در یک دیوار مستقیم (بدون شکستگی) به طول ۴ متر و ارتفاع ۲/۷۵ متر به مساحت ۱۱ مترمربع محاسبه گردیده است.

* درزگیری لایه زیرین با بتونه (بدون نور) در محاسبه منظور شده است.

* عوامل اتصال استادکاهای ابتدا و انتهای دیوار در محاسبه منظور شده است.

آنالیز مصالح یک مترمربع دیوار جداکننده ۱۵/۵ سانتیمتری W115 (استاندارد DIN)

شکل	مصالح	قیمت واحد	واحد	مصرف در مترمربع	قیمت کل (ریال)
-----	-------	-----------	------	-----------------	----------------

زیرسازی

	سازه استاد CW50	۱,۹۱۲,۰۰۰	متر طول	4	۷,۶۴۸,۰۰۰
	سازه رانر UW50	۱,۶۲۵,۰۰۰	متر طول	1.4	۲,۲۷۵,۰۰۰
	نوار عایق پشت چسبدار ۱۵×۴	۱۱۶,۸۰۰	متر طول	5.4	۶۳۰,۷۲۰
					۱۰,۵۵۳,۷۲۰

اتصالات

	میخ مهاری فولادی سفی □ ۶×۴۰ □	موجود نمی باشد	عدد	1.4	-
	پیچ روپلاگ □ ۶×۶۰ □	۶۸,۶۰۰	عدد	3.6	۲۴۶,۹۶۰
					۲۴۶,۹۶۰

لایه گذاری

	RG 12.5	۲,۸۲۰,۰۰۰	مترمربع	4	۱۱,۲۸۰,۰۰۰
	TN25	۹,۵۰۰	عدد	12	۱۱۴,۰۰۰
	TN35	۱۲,۱۰۰	عدد	24	۲۹۰,۴۰۰
					۱۱,۶۸۴,۴۰۰

درزگیری

	بتونه درزگیر	۲۲۹,۰۰۰	کیلوگرم	1.2	۲۷۴,۸۰۰
	پودر ماستیک ^(۱)	۲۴۱,۰۰۰	کیلوگرم	1	۲۴۱,۰۰۰
	نوار درزگیر	۴۰,۲۰۰	مترطول	1.5	۶۰,۳۰۰
					۵۷۶,۱۰۰

* بدون احتساب محصولاتی که قیمت آنها در آنالیز قیمت صفر درج گردیده است. **۲۳,۰۶۱,۲۰۰** : جمع کل (ریال)

* درصد پرت مصالح، بر مبنای متراژ و شرایط پروژه می بایست محاسبه گردد.

* عوارض و مالیات (بر اساس قوانین جاری مالیاتی) محاسبه و به قیمت اقلام اضافه می گردد.

(۱) مبنای محاسبه، اجرای ماستیک با حداقل ضخامت یک میلیمتر به ازای هر مترمربع سطح کار می باشد.

W115 (19.5cm)

دیوار جداکننده با دو ردیف سازه و دو لایه صفحه گچی در هر طرف

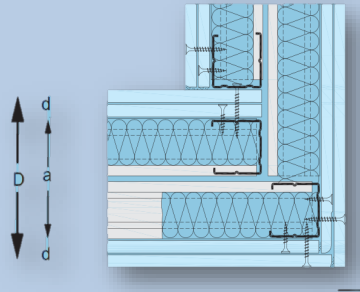
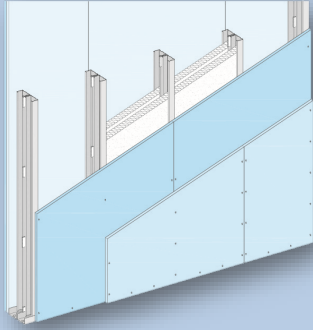

اندازه پشت تا پشت پروفیل ها	a=145 mm
ضخامت پانل	d=2*12.5 mm=25 mm
ضخامت دیوار	D=195 mm
وزن تقریبی سازه مصرفی (kg/m ²)	3.6
وزن تقریبی پانل و مواد درزگیری (kg/m ²)	33.4
وزن تقریبی کل ساختار (kg/m ²)	37.0
شاخص عایق صوت	R _w =59 dB
شاخص هدایت حرارت	U= 0.47 W/m ² k

* مقادیر R_w و U، با فرض ضخامت 60mm×2 برای عایق الیاف معدنی می باشد.

* این آنالیز بر اساس برآورد مصالح در یک دیوار مستقیم (بدون شکستگی) به طول ۴ متر و ارتفاع ۲/۷۵ متر به مساحت ۱۱ مترمربع محاسبه گردیده است.

* درزگیری لایه زیرین با بتونه (بدون نوار) در محاسبه منظور شده است.

* عوامل اتصال استادسازه‌ها ابتدا و انتهای دیوار در محاسبه منظور شده است.

آنالیز مصالح یک مترمربع دیوار جداکننده ۱۹/۵ سانتیمتری W115 (استاندارد NF)

شکل	مصالح	قیمت واحد	واحد	مصرف در مترمربع	قیمت کل (ریال)
-----	-------	-----------	------	-----------------	----------------

زیرسازی

	سازه استاد C70	۱,۹۳۵,۰۰۰	متر طول	4	۷,۷۴۰,۰۰۰
	سازه رانر U70	۱,۵۲۴,۰۰۰	متر طول	1.4	۲,۱۳۳,۶۰۰
	نوار عایق پشت چسبدار ۱۵×۴	۱۱۶,۸۰۰	متر طول	5.4	۶۳۰,۷۲۰
					۱۰,۵۰۴,۳۲۰

اتصالات

	میخ مهاری فولادی سقفی m۶×۴۰ mm	موجود نمی باشد	عدد	1.4	-
	پیچ رولپلاک □ ۶×۶۰ □	۶۸,۶۰۰	عدد	3.6	۲۴۶,۹۶۰
					۲۴۶,۹۶۰

لایه گذاری

	RG 12.5	۲,۸۲۰,۰۰۰	مترمربع	4	۱۱,۲۸۰,۰۰۰
	TN25	۹,۵۰۰	عدد	12	۱۱۴,۰۰۰
	TN35	۱۲,۱۰۰	عدد	24	۲۹۰,۴۰۰
					۱۱,۶۸۴,۴۰۰

درزگیری

	بتونه درزگیر	۲۲۹,۰۰۰	کیلوگرم	1.2	۲۷۴,۸۰۰
	پودر ماستیک ^(۱)	۲۴۱,۰۰۰	کیلوگرم	1	۲۴۱,۰۰۰
	نوار درزگیر	۴۰,۲۰۰	متر طول	1.5	۶۰,۳۰۰
					۵۷۶,۱۰۰

* بدون احتساب محصولاتی که قیمت آنها در آنالیز قیمت صفر درج گردیده است. **۲۳,۰۱۱,۸۰۰** : جمع کل (ریال)

* درصد پرت مصالح، بر مبنای مترآز و شرایط پروژه می بایست محاسبه گردد.

* عوارض و مالیات (بر اساس قوانین جاری مالیاتی) محاسبه و به قیمت اقلام اضافه می گردد.

(۱) مبنای محاسبه، اجرای ماستیک با حداقل ضخامت یک میلیمتر به ازای هر مترمربع سطح کار می باشد.

W115 (19.5cm)

دیوار جداکننده با دو ردیف سازه و دو لایه صفحه گچی در هر طرف

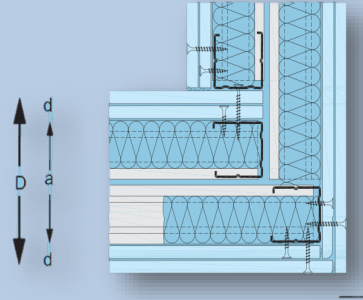
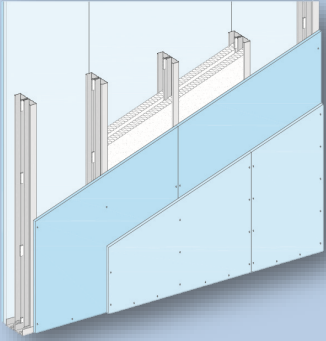

اندازه پشت تا پشت پروفیل ها	a=150 mm
ضخامت پانل	d=2*12.5 mm=25 mm
ضخامت دیوار	D=200 mm
وزن تقریبی سازه مصرفی (kg/m ²)	4.0
وزن تقریبی پانل و مواد درزگیری (kg/m ²)	33.4
وزن تقریبی کل ساختار (kg/m ²)	37.4
شاخص عایق صوت	R _w =59 dB
شاخص هدایت حرارت	U= 0.47 W/m ² k

* مقادیر R_w و U، با فرض ضخامت 60mm×2 برای عایق الیاف معدنی می باشد.

* این آنالیز بر اساس برآورد مصالح در یک دیوار مستقیم (بدون شکستگی) به طول ۴ متر و ارتفاع ۲/۷۵ متر به مساحت ۱۱ مترمربع محاسبه گردیده است.

* درزگیری لایه زیرین با بتونه (بدون نوار) در محاسبه منظور شده است.

* عوامل اتصال استانداردهای ابتدا و انتهای دیوار در محاسبه منظور شده است.

آنالیز مصالح یک مترمربع دیوار جداکننده ۱۹/۵ سانتیمتری W115 (استاندارد DIN)

شکل	مصالح	قیمت واحد	واحد	مصرف در مترمربع	قیمت کل (ریال)
-----	-------	-----------	------	-----------------	----------------

زیرسازی

	سازه استاندارد CW75	۲,۲۲۵,۰۰۰	متر طول	4	۸,۹۰۰,۰۰۰
	سازه رانر UW75	۱,۹۳۶,۰۰۰	متر طول	1.4	۲,۷۱۰,۴۰۰
	نوار عایق پشت چسبدار ۱۵×۴	۱۱۶,۸۰۰	متر طول	5.4	۶۳۰,۷۲۰
					۱۲,۲۴۱,۱۲۰

اتصالات

	میخ مهاری فولادی سقفی m۶×۴۰ mm	موجود نمی باشد	عدد	1.4	-
	پیچ رولپلاک ۶×۶۰	۶۸,۶۰۰	عدد	3.6	۲۴۶,۹۶۰
					۲۴۶,۹۶۰

لایه گذاری

	RG 12.5	۲,۸۲۰,۰۰۰	مترمربع	4	۱۱,۲۸۰,۰۰۰
	TN25	۹,۵۰۰	عدد	12	۱۱۴,۰۰۰
	TN35	۱۲,۱۰۰	عدد	24	۲۹۰,۴۰۰
					۱۱,۶۸۴,۴۰۰

درزگیری

	بتونه درزگیر	۲۲۹,۰۰۰	کیلوگرم	1.2	۲۷۴,۸۰۰
	پودر ماستیک ^(۱)	۲۴۱,۰۰۰	کیلوگرم	1	۲۴۱,۰۰۰
	نوار درزگیر	۴۰,۲۰۰	متر طول	1.5	۶۰,۳۰۰
					۵۷۶,۱۰۰

* بدون احتساب محصولاتی که قیمت آنها در آنالیز قیمت صفر درج گردیده است. **۲۴,۷۴۸,۶۰۰** جمع کل (ریال)

* درصد پرت مصالح، بر مبنای مترآز و شرایط پروژه می بایست محاسبه گردد.

* عوارض و مالیات (بر اساس قوانین جاری مالیاتی) محاسبه و به قیمت اقلام اضافه می گردد.

(۱) مبنای محاسبه، اجرای ماستیک با حداقل ضخامت یک میلیمتر به ازای هر مترمربع سطح کار می باشد.

دیوار جداکننده با دو ردیف سازه و دو لایه صفحه گچی در هر طرف

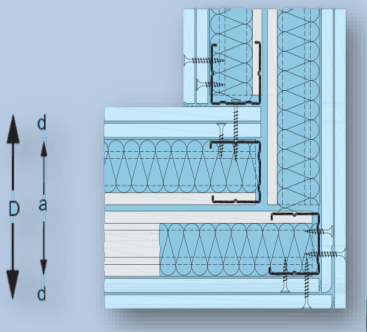
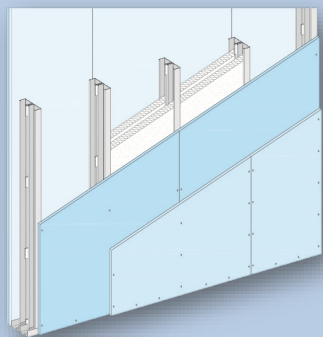

اندازه پشت تا پشت پروفیل ها	a=205 mm
ضخامت پانل	d=2*12.5 mm=25 mm
ضخامت دیوار	D=255 mm
وزن تقریبی سازه مصرفی (kg/m ²)	4.3
وزن تقریبی پانل و مواد درزگیری (kg/m ²)	33.4
وزن تقریبی کل ساختار (kg/m ²)	37.7
شاخص عایق صوت	R _w =60 dB
شاخص هدایت حرارت	U= 0.37 W/m ² k

* مقادیر R_w و U، با فرض ضخامت 80mm×2 برای عایق الیاف معدنی می باشد.

* این آنالیز بر اساس برآورد مصالح در یک دیوار مستقیم (بدون شکستگی) به طول ۴ متر و ارتفاع ۲/۷۵ متر به مساحت ۱۱ مترمربع محاسبه گردیده است.

* درزگیری لایه زیرین با بتونه (بدون نوار) در محاسبه منظور شده است.

* عوامل اتصال استادهای ابتدا و انتهای دیوار در محاسبه منظور شده است.

آنالیز مصالح یک مترمربع دیوار جداکننده ۲۵/۵ سانتیمتری (W115) (استاندارد NF)

شکل	مصالح	قیمت واحد	واحد	مصرف در مترمربع	قیمت کل (ریال)
-----	-------	-----------	------	-----------------	----------------

زیرسازی

	سازه استاد C100	۲,۳۰۹,۰۰۰	متر طول	4	۹,۲۳۶,۰۰۰
	سازه رانر U100	۱,۸۶۸,۰۰۰	متر طول	1.4	۲,۶۱۵,۲۰۰
	نوار عایق پشت چسبدار ۱۵*۴	۱۱۶,۸۰۰	متر طول	5.4	۶۳۰,۷۲۰

۱۲,۴۸۱,۹۲۰

اتصالات

	میخ مهاری فولادی سقفی m۶*۴۰ mm	موجود نمی باشد	عدد	1.4	-
	پیچ رولپلاک ۶*۶۰	۶۸,۶۰۰	عدد	3.6	۲۴۶,۹۶۰

۲۴۶,۹۶۰

لایه گذاری

	RG 12.5	۲,۸۲۰,۰۰۰	مترمربع	4	۱۱,۲۸۰,۰۰۰
	TN25	۹,۵۰۰	عدد	12	۱۱۴,۰۰۰
	TN35	۱۲,۱۰۰	عدد	24	۲۹۰,۴۰۰

۱۱,۶۸۴,۴۰۰

درزگیری

	بتونه درزگیر	۲۲۹,۰۰۰	کیلوگرم	1.2	۲۷۴,۸۰۰
	پودر ماستیک ^(۱)	۲۴۱,۰۰۰	کیلوگرم	1	۲۴۱,۰۰۰
	نوار درزگیر	۴۰,۲۰۰	متر طول	1.5	۶۰,۳۰۰

۵۷۶,۱۰۰

* بدون احتساب محصولاتی که قیمت آنها در آنالیز قیمت صفر درج گردیده است. **۲۴,۹۸۹,۴۰۰** جمع کل (ریال)

* درصد پرت مصالح، بر مبنای مترآز و شرایط پروژه می بایست محاسبه گردد.

* عوارض و مالیات (بر اساس قوانین جاری مالیاتی) محاسبه و به قیمت اقلام اضافه می گردد.

(۱) مبنای محاسبه، اجرای ماستیک با حداقل ضخامت یک میلیمتر به ازای هر مترمربع سطح کار می باشد.

دیوار جداکننده با دو ردیف سازه و دو لایه صفحه گچی در هر طرف

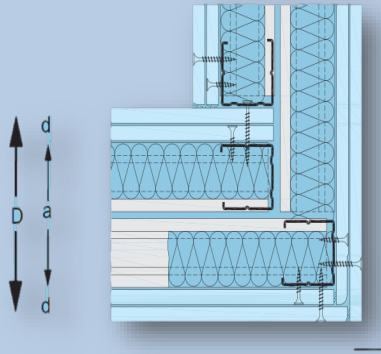
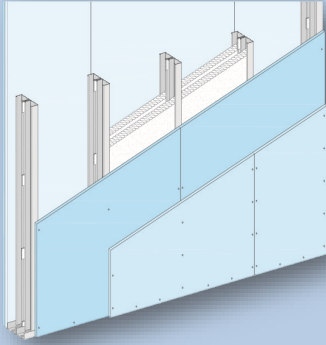

اندازه پشت تا پشت پروفیل ها	a=205 mm
ضخامت پانل	d=2*12.5 mm=25 mm
ضخامت دیوار	D=255 mm
وزن تقریبی سازه مصرفی (kg/m ²)	4.5
وزن تقریبی پانل و مواد درزگیری (kg/m ²)	33.4
وزن تقریبی کل ساختار (kg/m ²)	37.9
شاخص عایق صوت	R _w =60 dB
شاخص هدایت حرارت	U= 0.37 W/m ² k

* مقادیر R_w و U، با فرض ضخامت 80mm×2 برای عایق الیاف معدنی می باشد.

* این آنالیز بر اساس برآورد مصالح در یک دیوار مستقیم (بدون شکستگی) به طول ۴ متر و ارتفاع ۲/۷۵ متر به مساحت ۱۱ مترمربع محاسبه گردیده است.

* درزگیری لایه زیرین با بتونه (بدون نوار) در محاسبه منظور شده است.

* عوامل اتصال استادهای ابتدا و انتهای دیوار در محاسبه منظور شده است.

آنالیز مصالح یک مترمربع دیوار جداکننده ۲۵/۵ سانتیمتری (استاندارد DIN)

شکل	مصالح	قیمت واحد	واحد	مصرف در مترمربع	قیمت کل (ریال)
-----	-------	-----------	------	-----------------	----------------

زیرسازی

	سازه استاد CW100	۲,۵۲۵,۰۰۰	متر طول	4	۱۰,۱۰۰,۰۰۰
	سازه رانر UW100	۲,۲۵۲,۰۰۰	متر طول	1.4	۳,۱۵۲,۸۰۰
	نوار عایق پشت چسبندار ۱۵×۴	۱۱۶,۸۰۰	متر طول	5.4	۶۳۰,۷۲۰
					۱۳,۸۸۳,۵۲۰

اتصالات

	میخ مهاری فولادی سقفی ۶×۴۰	موجود نمی باشد	عدد	1.4	-
	پیچ رولپلاک ۶×۶۰	۶۸,۶۰۰	عدد	3.6	۲۴۶,۹۶۰
					۲۴۶,۹۶۰

لایه گذاری

	RG 12.5	۲,۸۲۰,۰۰۰	مترمربع	4	۱۱,۲۸۰,۰۰۰
	TN25	۹,۵۰۰	عدد	12	۱۱۴,۰۰۰
	TN35	۱۲,۱۰۰	عدد	24	۲۹۰,۴۰۰
					۱۱,۶۸۴,۴۰۰

درزگیری

	بتونه درزگیر	۲۲۹,۰۰۰	کیلوگرم	1.2	۲۷۴,۸۰۰
	پودر ماستیک ^(۱)	۲۴۱,۰۰۰	کیلوگرم	1	۲۴۱,۰۰۰
	نوار درزگیر	۴۰,۲۰۰	متر طول	1.5	۶۰,۳۰۰
					۵۷۶,۱۰۰

* بدون احتساب محصولاتی که قیمت آنها در آنالیز قیمت صفر درج گردیده است. **۲۶,۳۹۱,۰۰۰** : جمع کل (ریال)

* درصد پرت مصالح، بر مبنای مترآز و شرایط پروژه می بایست محاسبه گردد.

* عوارض و مالیات (بر اساس قوانین جاری مالیاتی) محاسبه و به قیمت اقلام اضافه می گردد.

(۱) مبنای محاسبه، اجرای ماستیک با حداقل ضخامت یک میلیمتر به ازای هر مترمربع سطح کار می باشد.

W116 (22 cm)

دیوار تاسیساتی با دو ردیف سازه و دو لایه صفحه گچی در هر طرف

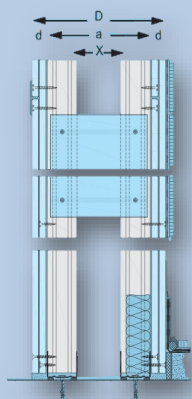
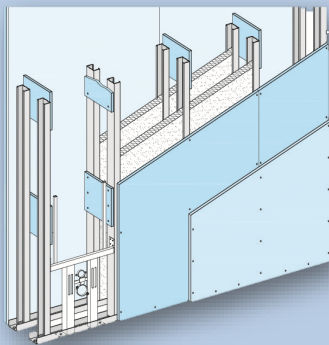

فضای تاسیساتی	X= 70 mm
اندازه پشت تا پشت پروفیل ها	a≥170 mm
ضخامت پانل	d=2*12.5 mm=25 mm
ضخامت دیوار	D≥220 mm
وزن تقریبی سازه مصرفی (kg/m ²)	2.8
وزن تقریبی پانل و مواد درزگیری (kg/m ²)	34.2
وزن تقریبی کل ساختار (kg/m ²)	37.0
شاخص عایق صوت	R _w =52 dB
شاخص هدایت حرارت	U= 0.60 W/m ² k

* مقادیر R_w و U، با فرض ضخامت 40mm×2 برای عایق الیاف معدنی می باشد.

* این آنالیز بر اساس برآورد مصالح در یک دیوار مستقیم (بدون شکستگی) به طول ۴ متر و ارتفاع ۲/۷۵ متر به مساحت ۱۱ مترمربع محاسبه گردیده است.

* درزگیری لایه زیرین با بتونه (بدون نوار) در محاسبه منظور شده است.

* عوامل اتصال استادهای ابتدا و انتهای دیوار در محاسبه منظور شده است.

آنالیز مصالح یک مترمربع دیوار جداکننده ۲۲ سانتیمتری W116 (استاندارد NF)

شکل	مصالح	قیمت واحد	واحد	مصرف در مترمربع	قیمت کل (ریال)
-----	-------	-----------	------	-----------------	----------------

زیرسازی

	سازه استاندارد C50	۱,۵۴۸,۰۰۰	متر طول	4	۶,۱۹۲,۰۰۰
	سازه راتر U50	۱,۲۶۰,۰۰۰	متر طول	1.4	۱,۷۶۴,۰۰۰
	نوار عایق پشت چسبدار ۱۵×۴	۱۱۶,۸۰۰	متر طول	4.9	۵۷۲,۳۲۰
					۸,۵۲۸,۳۲۰

اتصالات

	میخ مهاری فولادی سقفی ۶×۴۰	موجود نمی باشد	عدد	1.4	-
	پیچ رولپلاگ ۶×۶۰	۶۸,۶۰۰	عدد	3.6	۲۴۶,۹۶۰
					۲۴۶,۹۶۰

لایه گذاری

	RG 12.5	۲,۸۲۰,۰۰۰	مترمربع	4.1	۱۱,۵۶۲,۰۰۰
	TN25	۹,۵۰۰	عدد	25	۲۳۷,۵۰۰
	TN35	۱۲,۱۰۰	عدد	24	۲۹۰,۴۰۰
					۱۲,۰۸۹,۹۰۰

درزگیری

	بتونه درزگیر	۲۲۹,۰۰۰	کیلوگرم	1.2	۲۷۴,۸۰۰
	پودر ماستیک ^(۱)	۲۴۱,۰۰۰	کیلوگرم	1	۲۴۱,۰۰۰
	نوار درزگیر	۴۰,۲۰۰	مترطول	1.5	۶۰,۳۰۰
					۵۷۶,۱۰۰

* بدون احتساب محصولاتی که قیمت آنها در آنالیز قیمت صفر درج گردیده است. **۲۱,۴۴۱,۳۰۰** : جمع کل (ریال)

* درصد پرت مصالح، بر مبنای مترآز و شرایط پروژه می بایست محاسبه گردد.

* عوارض و مالیات (بر اساس قوانین جاری مالیاتی) محاسبه و به قیمت اقلام اضافه می گردد.

(۱) مبنای محاسبه، اجرای ماستیک با حداقل ضخامت یک میلیمتر به ازای هر مترمربع سطح کار می باشد.

W116 (22 cm)

دیوار تاسیساتی با دو ردیف سازه و دو لایه صفحه گچی در هر طرف

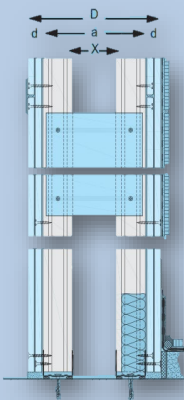
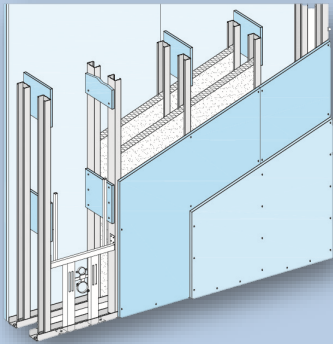

فضای تاسیساتی	X= 70 mm
اندازه پشت تا پشت پروفیل ها	a≥170 mm
ضخامت پانل	d=2*12.5 mm=25 mm
ضخامت دیوار	D≥220 mm
وزن تقریبی سازه مصرفی (kg/m ²)	3.4
وزن تقریبی پانل و مواد درزگیری (kg/m ²)	42.0
وزن تقریبی کل ساختار (kg/m ²)	45.4
شاخص عایق صوت	R _w =52 dB
شاخص هدایت حرارت	U= 0.60 W/m ² k

* مقادیر R_w و U، با فرض ضخامت 40mm×2 برای عایق لیاف معدنی می باشد.

* این آنالیز بر اساس برآورد مصالح در یک دیوار مستقیم (بدون شکستگی) به طول ۴ متر و ارتفاع ۲/۷۵ متر به مساحت ۱۱ مترمربع محاسبه گردیده است.

* درزگیری لایه زیرین با بتونه (بدون نوار) در محاسبه منظور شده است.

* عوامل اتصال استادکامی ابتدا و انتهای دیوار در محاسبه منظور شده است.

آنالیز مصالح یک مترمربع دیوار جداکننده ۲۲ سانتیمتری W116 (استاندارد DIN)

شکل	مصالح	قیمت واحد	واحد	مصرف در مترمربع	قیمت کل (ریال)
-----	-------	-----------	------	-----------------	----------------

زیرسازی

	سازه استاد CW50	۱,۹۱۲,۰۰۰	متر طول	4	۷,۶۴۸,۰۰۰
	سازه رانر UW50	۱,۶۲۵,۰۰۰	متر طول	1.4	۲,۲۷۵,۰۰۰
	نوار عایق پشت چسبدار ۱۵×۴	۱۱۶,۸۰۰	متر طول	4.9	۵۷۲,۳۲۰
					۱۰,۴۹۵,۳۲۰

اتصالات

	میخ مهاری فولادی سقفی □ ۶×۴۰ □	موجود نمی باشد	عدد	1.4	-
	پیچ رولپلاک □ ۶×۶۰ □	۶۸,۶۰۰	عدد	3.6	۲۴۶,۹۶۰
					۲۴۶,۹۶۰

لایه گذاری

	MR 12.5	۳,۵۹۰,۰۰۰	مترمربع	4.1	۱۴,۷۱۹,۰۰۰
	TN25	۹,۵۰۰	عدد	25	۲۳۷,۵۰۰
	TN35	۱۲,۱۰۰	عدد	24	۲۹۰,۴۰۰
					۱۵,۲۴۶,۹۰۰

درزگیری

	بتونه درزگیر	۲۲۹,۰۰۰	کیلوگرم	1.2	۲۷۴,۸۰۰
	پودر ماستیک ^(۱)	۲۴۱,۰۰۰	کیلوگرم	1	۲۴۱,۰۰۰
	نوار درزگیر	۴۰,۲۰۰	متر طول	1.5	۶۰,۳۰۰
					۵۷۶,۱۰۰

* بدون احتساب محصولاتی که قیمت آنها در آنالیز قیمت صفر درج گردیده است. **جمع کل (ریال): ۲۶,۵۶۵,۳۰۰**

* درصد پرت مصالح، بر مبنای مترمتر و شرایط پروژه می بایست محاسبه گردد.

* عوارض و مالیات (بر اساس قوانین جاری مالیاتی) محاسبه و به قیمت اقلام اضافه می گردد.

(۱) مبنای محاسبه، اجرای ماستیک با حداقل ضخامت یک میلیمتر به ازای هر مترمربع سطح کار می باشد.

دیوار تاسیساتی با دو ردیف سازه و دو لایه صفحه گچی در هر طرف

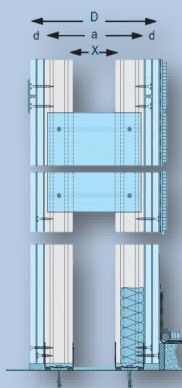
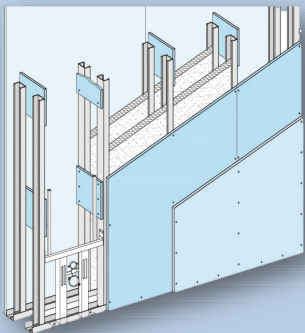

فضای تاسیساتی	X= 70 mm
اندازه پشت تا پشت پروفیل ها	a≥175 mm
ضخامت پانل	d=2*12.5 mm=25 mm
ضخامت دیوار	D≥265 mm
وزن تقریبی سازه مصرفی (kg/m ²)	4.0
وزن تقریبی پانل و مواد درزگیری (kg/m ²)	42.0
وزن تقریبی کل ساختار (kg/m ²)	46.0
شاخص عایق صوت	R _w =52 dB
شاخص هدایت حرارت	U= 0.60 W/m ² k

* مفادیر R_w و U، با فرض ضخامت 40mm×2 برای عایق الیاف معدنی می باشد.

* این آنالیز بر اساس برآورد مصالح در یک دیوار مستقیم (بدون شکستگی) به طول ۴ متر و ارتفاع ۲/۷۵ متر به مساحت ۱۱ مترمربع محاسبه گردیده است.

* درزگیری لایه زیرین با بتونه (بدون نوار) در محاسبه منظور شده است.

* عوامل اتصال استادهای ابتدا و انتهای دیوار در محاسبه منظور شده است.

آنالیز مصالح یک مترمربع دیوار جداکننده ۲۶ سانتیمتری W116 (استاندارد DIN)

شکل	مصالح	قیمت واحد	واحد	مصرف در مترمربع	قیمت کل (ریال)
-----	-------	-----------	------	-----------------	----------------

زیرسازی

	سازه استاد CW75	۲,۲۲۵,۰۰۰	متر طول	4	۸,۹۰۰,۰۰۰
	سازه راتر UW75	۱,۹۳۶,۰۰۰	متر طول	1.4	۲,۷۱۰,۴۰۰
	نوار عایق پشت چسبدار ۱۵×۴	۱۱۶,۸۰۰	متر طول	4.9	۵۷۲,۳۲۰
					۱۲,۱۸۲,۷۲۰

اتصالات

	میخ متهاری فولادی سقفی m۶×۴۰mm	موجود نمی باشد	عدد	1.4	-
	پیچ رولپلاک ۶×۶۰-۵	۶۸,۶۰۰	عدد	3.6	۲۴۶,۹۶۰
					۲۴۶,۹۶۰

لایه گذاری

	MR 12.5	۳,۵۹۰,۰۰۰	مترمربع	4.1	۱۴,۷۱۹,۰۰۰
	TN25	۹,۵۰۰	عدد	25	۲۳۷,۵۰۰
	TN35	۱۲,۱۰۰	عدد	24	۲۹۰,۴۰۰
					۱۵,۲۴۶,۹۰۰

درزگیری

	بتونه درزگیر	۲۲۹,۰۰۰	کیلوگرم	1.2	۲۷۴,۸۰۰
	پودر ماستیک ^(۱)	۲۴۱,۰۰۰	کیلوگرم	1	۲۴۱,۰۰۰
	نوار درزگیر	۴۰,۲۰۰	مترطول	1.5	۶۰,۳۰۰
					۵۷۶,۱۰۰

* بدون احتساب محصولات که قیمت آنها در آنالیز قیمت صفر درج گردیده است. جمع کل (ریال) **۲۸,۲۵۲,۷۰۰**

* درصد پرت مصالح، بر مبنای مترمتر و شرایط پروژه می بایست محاسبه گردد.

* عوارض و مالیات (بر اساس قوانین جاری مالیاتی) محاسبه و به قیمت اقلام اضافه می گردد.

(۱) مبنای محاسبه، اجرای ماستیک با حداقل ضخامت یک میلیمتر به ازای هر مترمربع سطح کار می باشد.

W116 (26 cm)

دیوار تاسیساتی با دو ردیف سازه و دو لایه صفحه گچی در هر طرف

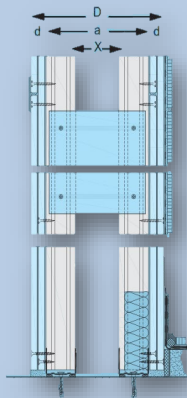
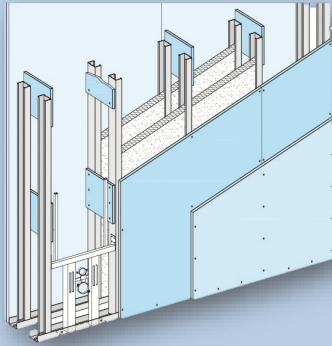

فضای تاسیساتی	X= 70 mm
اندازه پشت تا پشت پروفیل ها	a≥170 mm
ضخامت پانل	d=2*12.5 mm=25 mm
ضخامت دیوار	D≥260 mm
وزن تقریبی سازه مصرفی (kg/m ²)	3.6
وزن تقریبی پانل و مواد درزگیری (kg/m ²)	42.0
وزن تقریبی کل ساختار (kg/m ²)	45.6
شاخص عایق صوت	R _w =52 dB
شاخص هدایت حرارت	U= 0.60 W/m ² k

* مقادیر R_w و U، با فرض ضخامت 40mm×2 برای عایق الیاف معدنی می باشد.

* این آنالیز بر اساس برآورد مصالح در یک دیوار مستقیم (بدون شکستگی) به طول ۴ متر و ارتفاع ۲/۷۵ متر به مساحت ۱۱ مترمربع محاسبه گردیده است.

* درزگیری لایه زیرین با بتونه (بدون نوار) در محاسبه منظور شده است.

* عوامل اتصال استانداردهای ابتدا و انتهای دیوار در محاسبه منظور شده است.

آنالیز مصالح یک مترمربع دیوار جداکننده ۲۶ سانتیمتری (W116) (استاندارد NF)

شکل	مصالح	قیمت واحد	واحد	مصرف در مترمربع	قیمت کل (ریال)
-----	-------	-----------	------	-----------------	----------------

زیرسازی

	سازه استاد C70	۱,۹۳۵,۰۰۰	متر طول	4	۷,۷۴۰,۰۰۰
	سازه رانر U70	۱,۵۲۴,۰۰۰	متر طول	1.4	۲,۱۳۳,۶۰۰
	نوار عایق پشت چسبدار ۱۵×۴	۱۱۶,۸۰۰	متر طول	4.9	۵۷۲,۲۲۰
					۱۰,۴۴۵,۹۲۰

اتصالات

	میخ مهباری فولادی سفقی m۶×۴۰ mm	موجود نمی باشد	عدد	1.4	-
	پیچ رولپلاگ ۶×۶۰	۶۸,۶۰۰	عدد	3.6	۲۴۶,۹۶۰
					۲۴۶,۹۶۰

لایه گذاری

	MR 12.5	۳,۵۹۰,۰۰۰	مترمربع	4.1	۱۴,۷۱۹,۰۰۰
	TN25	۹,۵۰۰	عدد	25	۲۳۷,۵۰۰
	TN35	۱۲,۱۰۰	عدد	24	۲۹۰,۴۰۰
					۱۵,۲۴۶,۹۰۰

درزگیری

	بتونه درزگیر	۲۲۹,۰۰۰	کیلوگرم	1.2	۲۷۴,۸۰۰
	پودر ماستیک ^(۱)	۲۴۱,۰۰۰	کیلوگرم	1	۲۴۱,۰۰۰
	نوار درزگیر	۴۰,۲۰۰	متر طول	1.5	۶۰,۳۰۰
					۵۷۶,۱۰۰

* بدون احتساب محصولاتی که قیمت آنها در آنالیز قیمت صفر درج گردیده است. **۲۶,۵۱۵,۹۰۰ جمع کل (ریال)**

* درصد پرت مصالح، بر مبنای متراژ و شرایط پروژه می بایست محاسبه گردد.

* عوارض و مالیات (بر اساس قوانین جاری مالیاتی) محاسبه و به قیمت اقلام اضافه می گردد.

(۱) مبنای محاسبه، اجرای ماستیک با حداقل ضخامت یک میلیمتر به ازای هر مترمربع سطح کار می باشد.

W611 (Lining)

دیوار پوششی بدون سازه

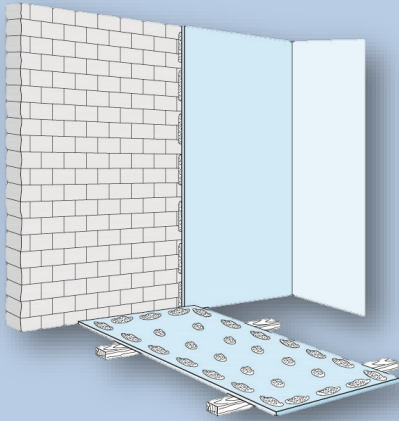



وزن تقریبی پانل و مواد درزگیری (kg/m ²)	8.7
وزن تقریبی کل ساختار (kg/m ²)	8.7
ضخامت پانل	d ≥ 12.5 mm



آنالیز مصالح یک مترمربع دیوار پوششی بدون سازه W611

شکل	مصالح	قیمت واحد	واحد	مصرف در مترمربع	قیمت کل (ریال)
-----	-------	-----------	------	-----------------	----------------

لایه گذاری

	RG 12.5	۲,۸۲۰,۰۰۰	مترمربع	1	۲,۸۲۰,۰۰۰
	بورد فیکس کی پلاس	۱۱۴,۰۰۰	کیلوگرم	3.5	۳۹۹,۰۰۰
					۳,۲۱۹,۰۰۰

درزگیری

	بتونه درزگیر	۲۲۹,۰۰۰	کیلوگرم	0.35	۸۰,۱۵۰
	پودر ماستیک ^(۱)	۲۴۱,۰۰۰	کیلوگرم	0.5	۱۲۰,۵۰۰
	نوار درزگیر	۴۰,۲۰۰	مترطول	0.75	۳۰,۱۵۰
					۲۳۰,۸۰۰

جمع کل (ریال) : **۳,۴۴۹,۸۰۰**

* مقادیر R_w و U، با فرض ضخامت 40mm برای عایق الیاف معدنی می باشد.

* این آنالیز بر اساس برآورد مصالح در یک دیوار مستقیم (بدون شکستگی) به طول ۴ متر و ارتفاع ۲/۷۵ متر به مساحت ۱۱ مترمربع محاسبه گردیده است.

* درصد پرت مصالح، بر مبنای مترمتر و شرایط پروژه می بایست محاسبه گردد.

* عوارض و مالیات (بر اساس قوانین جاری مالیاتی) محاسبه و به قیمت اقلام اضافه می گردد.

(۱) مبنای محاسبه، اجرای ماستیک با حداقل ضخامت یک میلیمتر به ازای هر مترمربع سطح کار می باشد.

W623 (Lining)

دیوار پوششی با سازه

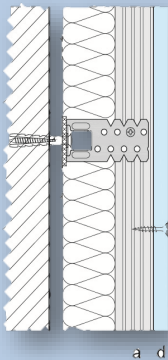
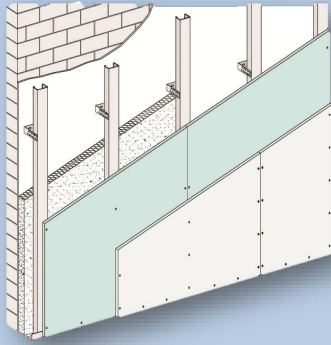

اندازه پروفیل	a=17 mm
ضخامت پانل	d=12.5 mm
وزن تقریبی سازه مصرفی (kg/m ²)	1.1
وزن تقریبی پانل و مواد درزگیری (kg/m ²)	8.7
وزن تقریبی کل ساختار (kg/m ²)	9.7

* این آنالیز بر اساس برآورد مصالح در یک دیوار مستقیم (بدون شکستگی) به طول ۴ متر و ارتفاع ۲/۷۵ متر به مساحت ۱۱ مترمربع محاسبه گردیده است.

آنالیز مصالح یک مترمربع دیوار پوششی با سازه W623

شکل	مصالح	قیمت واحد	واحد	مصرف در مترمربع	قیمت کل (ریال)
-----	-------	-----------	------	-----------------	----------------

زیرسازی

	سازه F47	۱,۱۲۱,۰۰۰	متر طول	2	۲,۲۴۲,۰۰۰
	سازه L25	۵۷۵,۰۰۰	متر طول	0.7	۴۰۲,۵۰۰
	اتصال مستقیم □ □ ۲۰۵	۱۴۰,۱۰۰	عدد	2.9	۴۰۶,۲۹۰
	□ □ ۱۱	۹,۱۰۰	عدد	5.8	۵۲,۷۸۰
	نوار عایق پشت چسبدار ۱۵*۴	۱۱۶,۸۰۰	متر طول	2.8	۳۲۷,۰۴۰
					۳,۴۳۰,۶۱۰

اتصالات

	میخ مهاری فولادی سقفی m۶*۴۰mm	موجود نمی باشد	عدد	0.7	-
	پیچ رولپلاک □ □ ۶*۴۰ □	۶۸,۶۰۰	عدد	3.6	۲۴۶,۹۶۰
					۲۴۶,۹۶۰

لایه گذاری

	RG 12.5	۲,۸۲۰,۰۰۰	مترمربع	1	۲,۸۲۰,۰۰۰
	TN25	۹,۵۰۰	عدد	12	۱۱۴,۰۰۰
					۲,۹۳۴,۰۰۰

درزگیری

	بتونه درزگیر	۲۲۹,۰۰۰	کیلوگرم	0.35	۸۰,۱۵۰
	پودر ماستیک ^(۱)	۲۴۱,۰۰۰	کیلوگرم	0.5	۱۲۰,۵۰۰
	نوار درزگیر	۴۰,۲۰۰	متر طول	0.75	۳۰,۱۵۰
					۲۳۰,۸۰۰

* بدون احتساب محصولاتی که قیمت آنها در آنالیز قیمت صفر درج گردیده است. **۶,۸۴۲,۴۰۰** : جمع کل (ریال)

* درصد پرت مصالح، بر مبنای مترآز و شرایط پروژه می بایست محاسبه گردد.

* عوارض و مالیات (بر اساس قوانین جاری مالیاتی) محاسبه و به قیمت اقلام اضافه می گردد.

(۱) مبنای محاسبه، اجرای ماستیک با حداقل ضخامت یک میلیمتر به ازای هر مترمربع سطح کار می باشد.

D112 (A)

سقف کاذب یکپارچه (آویز ترکیبی)

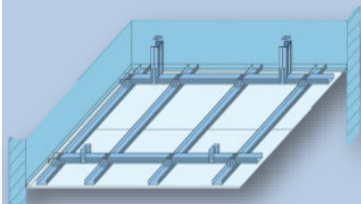

آنالیز مصالح یک مترمربع سقف کاذب یکپارچه D112(A)

ارتفاع سقف کاذب تا سقف اصلی (h= 40 cm)

شکل	مصالح	قیمت واحد	واحد	مصرف در مترمربع	قیمت کل (ریال)
	سازه F47	۱,۱۲۱,۰۰۰	متر طول	3.4	۳,۸۱۱,۴۰۰
	سازه L25	۵۷۵,۰۰۰	متر طول	0.8	۴۶۰,۰۰۰
	اتصال کامل F47	۱۲۳,۶۰۰	عدد	2.6	۳۲۱,۳۶۰
	اتصال مستقیم □ □ ۲۰.۵	۱۴۰,۱۰۰	عدد	1.9	۲۶۶,۱۹۰
	بست اتصال طولی F47	۱۱۰,۱۰۰	عدد	0.7	۷۷,۰۷۰
	پروفیل UH۳۶	۸۰۶,۰۰۰	متر طول	0.76	۶۱۲,۵۶۰
	اتصال سقفی HT9۰	۶۶,۶۰۰	عدد	1.9	۱۲۶,۵۴۰
	نوار ترن فیکس	۲۲۰,۰۰۰	متر	0.8	۱۷۶,۰۰۰
	□ □ ۱۱	۹,۱۰۰	عدد	12	۱۰۹,۲۰۰
					۵,۹۶۰,۲۲۰

اتصالات

	میخ مهاری فولادی سقفی □ □ ۶۰.۴ □ □	موجود نمی باشد	عدد	1.9	-
	پیچ رولبلاک □ □ ۶۰.۴ □ □	۶۸,۶۰۰	عدد	1.5	۱۰۲,۹۰۰
					۱۰۲,۹۰۰

لایه گذاری

	RG 12.5	۲,۸۲۰,۰۰۰	مترمربع	1	۲,۸۲۰,۰۰۰
	TN25	۹,۵۰۰	عدد	17	۱۶۱,۵۰۰
					۲,۹۸۱,۵۰۰

درزگیری

	بتونه درزگیر	۲۲۹,۰۰۰	کیلوگرم	0.35	۸۰,۱۵۰
	پودر ماستیک ^(۱)	۲۴۱,۰۰۰	کیلوگرم	0.5	۱۲۰,۵۰۰
	نوار درزگیر	۴۰,۲۰۰	مترطول	1.1	۴۴,۲۲۰
					۲۴۴,۸۷۰

*بدون احتساب محصولاتی که قیمت آنها در آنالیز قیمت صفر درج گردیده است. **۹,۲۸۹,۶۰۰** جمع کل (ریال)

* درصد پرت مصالح، بر مبنای مترآز و شرایط پروژه می بایست محاسبه گردد.

* عوارض و مالیات (بر اساس قوانین جاری مالیاتی) محاسبه و به قیمت اقلام اضافه می گردد.

(۱) مبنای محاسبه، اجرای ماستیک با حداقل ضخامت یک میلیمتر به ازای هر مترمربع سطح کار می باشد.

وزن تقریبی سازه مصرفی و اتصالات (kg/m ²)	2.2
وزن تقریبی پانل و مواد درزگیری (kg/m ²)	8.7
وزن تقریبی کل ساختار (kg/m ²)	10.8

*برآورد وزن ساختار، با افزایش کاهش ارتفاع سقف کاذب تا سقف اصلی تغییر خواهد کرد.

* این آنالیز بر اساس فاصله های زیر محاسبه شده است:

- فاصله سازه باریز ۱۰۰ سانتیمتر

- فاصله آویزها ۷۵ سانتیمتر

فاصله سازه های پانل خور ۵۰ سانتیمتر

*این آنالیز با فرض نبشی غیرباربر و عامل اتصال با فواصل هر ۶۰ سانتیمتر محاسبه گردیده است.

* این آنالیز بر اساس برآورد مصالح سقف مسطح (بدون شکستگی) به ابعاد ۵*۵ متر و مساحت ۲۵ مترمربع محاسبه گردیده است.

*میتوان بجای آویز ترکیبی از آویز نانیوس نیز استفاده کرد، خصوصاً زمانی که ارتفاع آویزگیری بیش از ۱.۵ متر باشد.

D112 (A)

سقف کاذب یکپارچه (آویز نانیوس)

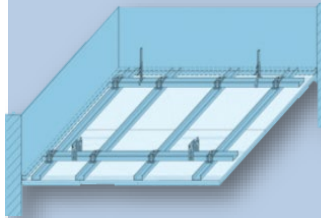

وزن تقریبی سازه مصرفی و اتصالات (kg/m ²)	1.8
وزن تقریبی پانل و مواد درزگیری (kg/m ²)	8.7
وزن تقریبی کل ساختار (kg/m ²)	10.5

• برآورد وزن ساختار، با افزایش کاهش ارتفاع سقف کاذب تا سقف اصلی تغییر خواهد کرد.

• این آنالیز با فرض سازه تراز غیرباربر و عامل اتصال یا فواصل هر ۶۰ سانتیمتر محاسبه گردیده است.

• این آنالیز بر اساس فاصله های زیر محاسبه شده است:
- فاصله سازه باربر ۱۲۰ سانتیمتر
- فاصله آویزها ۹۰ سانتیمتر
- فاصله سازه های پانل خور ۵۰ سانتیمتر

• این آنالیز بر اساس برآورد مصالح سقف مسطح (بدون شکستگی) به ابعاد ۵*۵ متر و مساحت ۲۵ مترمربع محاسبه گردیده است.

آنالیز مصالح یک مترمربع سقف کاذب یکپارچه

ارتفاع سقف کاذب تا سقف اصلی (h= 40 cm)

شکل	مصالح	قیمت واحد	واحد	مصرف در مترمربع	قیمت کل (ریال)
	سازه F47	۱,۱۲۱,۰۰۰	متر طول	3.4	۳,۸۱۱,۴۰۰
	سازه L25	۵۷۵,۰۰۰	متر طول	0.8	۴۶۰,۰۰۰
	اتصال کامل F47	۱۲۳,۶۰۰	عدد	2.6	۳۲۱,۳۶۰
	بست اتصال طولی F47	۱۱۰,۱۰۰	عدد	0.7	۷۷,۰۷۰
	آویز نانیوس ۴۰ سانتیمتری ^(۱)	۷۶۹,۰۰۰	متر طول	0.7	۵۳۸,۳۰۰
	نوار ترن فیکس	۲۲۰,۰۰۰	متر	0.8	۱۷۶,۰۰۰
	۱۱ ۵۵	۹,۱۰۰	عدد	3.6	۳۲,۷۶۰
	رکاب نانیوس F47	۲۱۱,۰۰۰	عدد	1.8	۳۷۹,۸۰۰
	پین نانیوس	۵۷,۹۰۰	عدد	1.8	۱۰۴,۲۲۰
					۵,۹۰۰,۹۱۰

اتصالات

	موجود نمی باشد	مخ متهاری فولادی سقفی ۶۰mm	عدد	1.8	-
	پیچ رولپلاک ۶۰*۵	۶۸,۶۰۰	عدد	1.5	۱۰۲,۹۰۰
					۱۰۲,۹۰۰

لایه گذاری

	RG 12.5	۲,۸۲۰,۰۰۰	مترمربع	1	۲,۸۲۰,۰۰۰
	TN25	۹,۵۰۰	عدد	17	۱۶۱,۵۰۰
					۲,۹۸۱,۵۰۰

درزگیری

	بتونه درزگیر	۲۲۹,۰۰۰	کیلوگرم	0.35	۸۰,۱۵۰
	پودر ماستیک ^(۲)	۲۴۱,۰۰۰	کیلوگرم	0.5	۱۲۰,۵۰۰
	نوار درزگیر	۴۰,۲۰۰	مترطول	1.1	۴۴,۲۲۰
					۲۴۴,۸۷۰

• بدون احتساب محصولاتی که قیمت آنها در آنالیز قیمت صفر درج گردیده است. **۹,۲۳۰,۲۰۰** جمع کل (ریال)

• درصد پرت مصالح، بر مبنای مترآژ و شرایط پروژه می بایست محاسبه گردد.

• عوارض و مالیات (بر اساس قوانین جاری مالیاتی) محاسبه و به قیمت اقلام اضافه می گردد.

(۱) مبنای محاسبه آویز، بر اساس قطعه آویز نانیوس ۴۰ سانتیمتری می باشد. برای ارتفاع های بیشتر بسته به نیاز، قطعات آویز نانیوس با طول بیشتر و یا در صورت نیاز همراه با قطعه افزایش طول و ملحقات آن، برآورد گردد.

(۲) مبنای محاسبه، اجرای ماستیک با حداقل ضخامت یک میلیمتر به ازای هر مترمربع سطح کار می باشد.

D112 (B)

سقف کاذب یکپارچه (آویز ترکیبی)

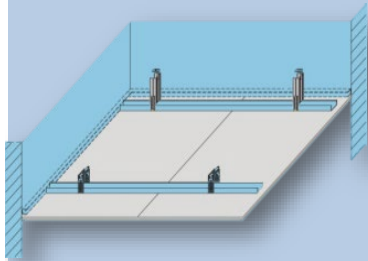

وزن تقریبی سازه مصرفی و اتصالات (kg/m ²)	1.6
وزن تقریبی پانل و مواد درزگیری (kg/m ²)	8.7
وزن تقریبی کل ساختار (kg/m ²)	10.3

*برآورد وزن ساختار، با افزایش/کاهش ارتفاع سقف کاذب تا سقف اصلی تغییر خواهد کرد.

*هین ساختار با در نظر داشتن محدودیت های زیر قابل اجرا می باشد:

- سطح سقف کاذب کمتر از ۵۰ مترمربع
- دهانه سقف کاذب کمتر از ۴ متر
- ارتفاع آویزگیر کمتر از ۵۰ سانتیمتر
- سقف مسطح و فاقد شکستگی

* این آنالیز بر اساس فاصله های زیر محاسبه شده است:

- فاصله سازه ها ۵۰ سانتیمتر
- فاصله آویزها ۱۱۰ سانتیمتر

* این آنالیز بر اساس برآورد مصالح سقف مسطح (بدون شکستگی) به ابعاد ۴*۶ متر و مساحت ۲۴ مترمربع محاسبه گردیده است.

* این آنالیز با فرض نبشی غیربرابر و عامل اتصال با فواصل هر ۶۰ سانتیمتر محاسبه گردیده است.

آنالیز مصالح یک مترمربع سقف کاذب یکپارچه (D112(B)

ارتفاع سقف کاذب تا سقف اصلی (h= 40 cm)

شکل	مصالح	قیمت واحد	واحد	مصرف در مترمربع	قیمت کل (ریال)
زیرسازی					
	سازه F۴۷	۱,۱۲۱,۰۰۰	متر طول	2.2	۲,۴۶۶,۲۰۰
	سازه L۲۵	۵۷۵,۰۰۰	متر طول	0.8	۴۶۰,۰۰۰
	سازه رانر U۵۰	۱,۲۶۰,۰۰۰	متر طول	1.08	۱,۳۶۰,۸۰۰
	اتصال سقفی HT۹۰	۶۶۶,۰۰۰	عدد	2.7	۱۷۹,۸۲۰
	نوار ترن فیکس	۲۲۰,۰۰۰	متر	0.8	۱۷۶,۰۰۰
	۱۱ ۵۵	۹,۱۰۰	عدد	11	۱۰۰,۱۰۰
					۴,۷۴۲,۹۲۰

اتصالات

	میخ مهاری فولادی سفی ۶۵۴۰-۵	موجود نمی باشد	عدد	2.7	-
	پیچ رولپلاک ۶۵۴۰-۵	۶۸,۶۰۰	عدد	1.4	۹۶,۰۴۰
					۹۶,۰۴۰

لایه گذاری

	RG 12.5	۲,۸۲۰,۰۰۰	مترمربع	1	۲,۸۲۰,۰۰۰
	TN25	۹,۵۰۰	عدد	17	۱۶۱,۵۰۰
					۲,۹۸۱,۵۰۰

درزگیری

	بتونه درزگیر	۲۲۹,۰۰۰	کیلوگرم	0.35	۸۰,۱۵۰
	بودر ماستیک ^(۱)	۲۴۱,۰۰۰	کیلوگرم	0.5	۱۲۰,۵۰۰
	نوار درزگیر	۴۰,۲۰۰	مترطول	1.1	۴۴,۲۲۰
					۲۴۴,۸۷۰

* بدون احتساب محصولاتی که قیمت آنها در آنالیز قیمت صفر درج گردیده است. **۸,۰۶۵,۳۰۰** : جمع کل (ریال)

* درصد پرت مصالح، بر مبنای مترآز و شرایط پروژه می بایست محاسبه گردد.

* عوارض و مالیات (بر اساس قوانین جاری مالیاتی) محاسبه و به قیمت اقلام اضافه می گردد.

(۱) مبنای محاسبه، اجرای ماستیک با حداقل ضخامت یک میلیمتر به ازای هر مترمربع سطح کار می باشد.

D112 (B)

سقف کاذب یکپارچه (با آویز نانیوس)

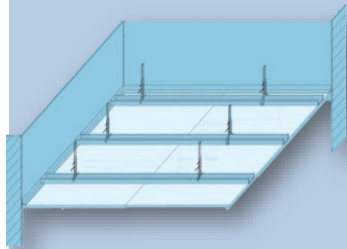

آنالیز مصالح یک مترمربع سقف کاذب یکپارچه D112(B)

ارتفاع سقف کاذب تا سقف اصلی (h= 40 cm)

شکل	مصالح	قیمت واحد	واحد	مصرف در مترمربع	قیمت کل (ریال)
	سازه CD60	۱,۵۳۲,۰۰۰	متر طول	2.2	۳,۳۷۰,۴۰۰
	سازه تراز UD28	۱,۰۱۳,۰۰۰	متر طول	0.8	۸۱۰,۴۰۰
	آویز نانیوس ۴۰ سانتیمتری ^(۱)	۷۶۹,۰۰۰	متر طول	1.1	۸۴۵,۹۰۰
	نوار ترن فیکس	۲۲۰,۰۰۰	متر	0.8	۱۷۶,۰۰۰
	۱۱	۹,۱۰۰	عدد	5	۴۵,۵۰۰
	چنگک نانیوس CD60	۲۳۹,۰۰۰	عدد	2.7	۶۴۵,۳۰۰
	پین نانیوس	۵۷,۹۰۰	عدد	2.7	۱۵۶,۳۳۰
					۶,۰۴۹,۸۳۰

اتصالات

	میخ مهاری فولادی سفی m۶۰۴۰mm	موجود نمی باشد	عدد	2.7	-
	پیچ رولپلاک ۶۰۴۰	۶۸,۶۰۰	عدد	1.4	۹۶,۰۴۰
					۹۶,۰۴۰

لایه گذاری

	RG 12.5	۲,۸۲۰,۰۰۰	مترمربع	1	۲,۸۲۰,۰۰۰
	TN25	۹,۵۰۰	عدد	17	۱۶۱,۵۰۰
					۲,۹۸۱,۵۰۰

درزگیری

	بتونه درزگیر	۲۲۹,۰۰۰	کیلوگرم	0.35	۸۰,۱۵۰
	پودر ماستیک ^(۲)	۲۴۱,۰۰۰	کیلوگرم	0.5	۱۲۰,۵۰۰
	نوار درزگیر	۴۰,۲۰۰	مترطول	1.1	۴۴,۲۲۰
					۲۴۴,۸۷۰

*این ساختار با در نظر داشتن محدودیت های زیر قابل اجرا می باشد:

- سطح سقف کاذب کمتر از ۵۰ مترمربع
- دهانه سقف کاذب کمتر از ۴ متر
- ارتفاع آویزگیر کمتر از ۵۰ سانتیمتر
- سقف مسطح و فاقد شکستگی

وزن تقریبی سازه مصرفی و اتصالات (kg/m ²)	1.6
وزن تقریبی پانل و مواد درزگیری (kg/m ²)	8.7
وزن تقریبی کل ساختار (kg/m ²)	10

*برآورد وزن ساختار، با افزایش/کاهش ارتفاع سقف کاذب تا سقف اصلی تغییر خواهد کرد.

* این آنالیز بر اساس فاصله های زیر محاسبه شده است:

- فاصله سازه ها ۵۰ سانتیمتر
- فاصله آویزها ۱۲۵ سانتیمتر
- فاصله سازه های پانل خور ۵۰ سانتیمتر

* این آنالیز بر اساس برآورد مصالح سقف مسطح (بدون شکستگی) به ابعاد ۶۰۴ متر و مساحت ۲۴ مترمربع محاسبه گردیده است.

* این آنالیز با فرض نبشی غیربرابر و عامل اتصال با فواصل ۶۰ سانتیمتر محاسبه گردیده است.

* بدون احتساب محصولاتی که قیمت آنها در آنالیز قیمت صفر درج گردیده است. **۹,۳۷۲,۲۰۰** : جمع کل (ریال)

* درصد پرت مصالح، بر مبنای مترآز و شرایط پروژه می بایست محاسبه گردد.

* عوارض و مالیات (بر اساس قوانین جاری مالیاتی) محاسبه و به قیمت اقلام اضافه می گردد.

(۱) مبنای محاسبه آویز، بر اساس قطعه آویز نانیوس ۴۰ سانتیمتری می باشد. برای ارتفاع های بیشتر بسته به نیاز، قطعات آویز نانیوس با طول بیشتر و یا در صورت نیاز همراه با قطعه افزایش طول و ملحقات آن، برآورد گردد.

(۲) مبنای محاسبه، اجرای ماستیک با حداقل ضخامت یک میلیمتر به ازای هر مترمربع سطح کار می باشد.

D127 Panel Acoustic

Design Ceiling
سقف کاذب آکوستیک
(آویز نانیوس)

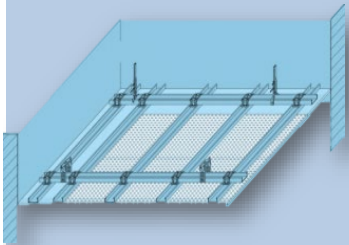

* تذکر: اجرای سقف با آویز ترکیبی امکان پذیر است.

وزن تقریبی سازه مصرفی و اتصالات (kg/m ²)	3.3
وزن تقریبی پانل و مواد درزگیری (kg/m ²)	9.4
وزن تقریبی کل ساختار (kg/m ²)	12.7

* برآورد وزن ساختار، با افزایش آکاهش ارتفاع سقف کاذب تا سقف اصلی تغییر خواهد کرد.

* این آنالیز بر اساس فاصله های زیر محاسبه شده است:
- فاصله سازه باربر ۱۰۰ سانتیمتر
- فاصله آویزها ۹۵ سانتیمتر
- فاصله سازه های پانل خور ۳۰ سانتیمتر

* این آنالیز بر اساس برآورد مصالح سقف مسطح (بدون شکستگی) به ابعاد ۵*۵ متر و مساحت ۲۵ مترمربع محاسبه گردیده است.

* این آنالیز با فرض نبشی غیرباربر و عامل اتصال یا فواصل هر ۶۰ سانتیمتر محاسبه گردیده است.

آنالیز مصالح یک مترمربع سقف کاذب یکپارچه آکوستیک D127

ارتفاع سقف کاذب تا سقف اصلی (h= 40 cm)

شکل	مصالح	قیمت واحد	واحد	مصرف در مترمربع	قیمت کل (ریال)
زیرسازی					
	سازه CD6۰	۱,۵۳۲,۰۰۰	متر طول	4.7	۷,۲۰۰,۴۰۰
	سازه تراز UD28	۱,۰۱۳,۰۰۰	متر طول	0.8	۸۱۰,۴۰۰
	اتصال کامل CD6۰	۲۰۱,۰۰۰	عدد	4	۸۰۴,۰۰۰
	بست اتصال طولی CD6۰	۱۹۵,۰۰۰	عدد	0.9	۱۷۵,۵۰۰
	آویز نانیوس ۴۰ سانتیمتری ^(۱)	۷۶۹,۰۰۰	متر طول	0.6	۴۶۱,۴۰۰
	نوار ترون فیکس	۲۲۰,۰۰۰	متر	0.8	۱۷۶,۰۰۰
	۱۱	۹,۱۰۰	عدد	2.8	۲۵,۴۸۰
	رکاب نانیوس CD6۰	۲۳۹,۰۰۰	عدد	1.5	۳۵۸,۵۰۰
	پین نانیوس	۵۷,۹۰۰	عدد	1.5	۸۶,۸۵۰
					۱۰,۰۹۸,۵۳۰

اتصالات

	میخ مهاری فولادی سفتی m۶*۴۰mm	موجود نمی باشد	عدد	1.5	-
	پیچ رولپلاک ۶*۶۰-0	۶۸,۶۰۰	عدد	1.5	۱۰۲,۹۰۰
					۱۰۲,۹۰۰

لایه گذاری

	پنل آکوستیک پانچ دایره ای نامنظم ۱۲/۲۰/۳۵	۵,۹۹۰,۰۰۰	مترمربع	1	۵,۹۹۰,۰۰۰
	TN25	۹,۵۰۰	عدد	25	۲۳۷,۵۰۰
					۶,۲۲۷,۵۰۰

درزگیری

	بتونه TRIAS	۱,۲۲۹,۲۰۰	کیلوگرم	0.1	۱۲۲,۹۲۰
					۱۲۲,۹۲۰

* بدون احتساب محصولاتی که قیمت آنها در آنالیز قیمت صفر درج گردیده است. **۱۶,۵۵۱,۹۰۰** : جمع کل (ریال)

* درصد پرت مصالح، بر مبنای مترآز و شرایط پروژه می بایست محاسبه گردد.

* عوارض و مالیات (بر اساس قوانین جاری مالیاتی) محاسبه و به قیمت اقلام اضافه می گردد.

(۱) مبنای محاسبه آویز، بر اساس قطعه آویز نانیوس ۴۰ سانتیمتری می باشد. برای ارتفاع های بیشتر بسته به نیاز، قطعات آویز نانیوس با طول بیشتر و یا در صورت نیاز همراه با قطعه افزایش طول و ملخقات آن، برآورد گردد.

Click

سقف کاذب مشبک

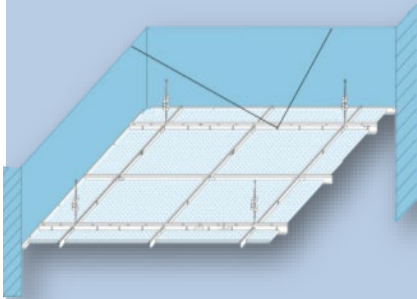

وزن تقریبی سازه مصرفی و اتصالات (kg/m ²)	0.9
وزن تقریبی تایل (kg/m ²)	7.0
وزن تقریبی کل ساختار (kg/m ²)	7.9

*برآورد وزن ساختار، با افزایش/کاهش ارتفاع سقف کاذب تا سقف اصلی تغییر خواهد کرد.

*فاصله بین پروفیل های T شکل (۳۶۰۰)، ۱۲۰ سانتیمتر و فاصله بین اویزها نیز حداکثر ۱۲۰ سانتیمتر توصیه می گردد.

*این آنالیز با فرض نبشی غیربرابر و عامل اتصال با فواصل هر ۶۰ سانتیمتر محاسبه گردیده است.

* این آنالیز بر اساس برآورد مصالح سقف مسطح (بدون شکستگی) به ابعاد ۵*۵ متر و مساحت ۲۵ مترمربع و به روش قرینه یابی محاسبه گردیده است.

آنالیز مصالح یک مترمربع سقف کاذب مشبک Click

شکل	مصالح	قیمت واحد	واحد	مصرف در مترمربع	قیمت کل (ریال)
-----	-------	-----------	------	-----------------	----------------

زیرسازی

	پروفیل T۳۶۰۰	۹۰۷,۰۰۰	مترطول	1	۹۰۷,۰۰۰
	پروفیل T۱۲۰۰	۷۵۹,۰۰۰	مترطول	1.2	۹۱۰,۸۰۰
	پروفیل T۶۰۰	۷۴۷,۰۰۰	مترطول	1	۷۴۷,۰۰۰
	۲۴*۲۴	۵۵۴,۰۰۰	مترطول	0.8	۴۴۳,۲۰۰
	اتصال سقفی HT۹۰	۶۶۶,۰۰۰	عدد	1	۶۶۶,۰۰۰
	بست اتصال دوبل فتری	۴۵۴,۰۰۰	عدد	1	۴۵۴,۰۰۰
	اویز سیمی ۲۰ سانتیمتری	۸۸,۴۰۰	عدد	2	۱۷۶,۸۰۰
					۳,۷۰۵,۴۰۰

اتصالات

	میخ مهاری فولادی سقفی ۶*۴۰	موجود نمی باشد	عدد	1	-
	پیچ رولپلاگ ۶*۶۰	۶۸,۶۰۰	عدد	1.5	۱۰۲,۹۰۰
					۱۰۲,۹۰۰

تایل گذاری

	تایل ۹/۵mm معمولی روکش PVC (مقاوم در برابر UV و آنتی استاتیک)	۳,۵۳۰,۰۰۰	مترمربع	1	۳,۵۳۰,۰۰۰
					۳,۵۳۰,۰۰۰

شرح کالا

ضخامت

قیمت (ریال)

تایل ۹/۵mm معمولی روکش PVC (مقاوم در برابر UV و آنتی استاتیک)	9.5	۳,۵۳۰,۰۰۰
تایل ۹/۵mm معمولی روکش PVC (مقاوم در برابر UV و آنتی استاتیک) با فویل آلومینیوم در پشت تایل	9.5	۳,۸۳۰,۰۰۰
تایل ۹/۵mm معمولی آکوستیک پانچ دایره ای روکش PVC با فلیس در پشت تایل	9.5	۴,۴۹۵,۰۰۰
تایل ۹/۵mm معمولی آکوستیک پانچ مربعی روکش PVC با فلیس در پشت تایل	9.5	۴,۸۰۰,۰۰۰
تایل ۹/۵mm معمولی آکوستیک پانچ خطی روکش PVC با فلیس در پشت تایل	9.5	۴,۸۰۰,۰۰۰
تایل ۹/۵mm مقاوم در برابر رطوبت روکش PVC	9.5	۴,۹۶۰,۰۰۰
تایل ۹/۵mm مقاوم در برابر رطوبت روکش PVC با فویل آلومینیوم در پشت تایل	9.5	۵,۲۸۰,۰۰۰
تایل ۹/۵mm معمولی روکش PVC طرحدار	9.5	۳,۴۴۰,۰۰۰
تایل ۹/۵mm روکش PVC طرحدار با فویل آلومینیوم در پشت تایل	9.5	۳,۷۴۰,۰۰۰

جمع کل (ریال): **۷,۳۳۸,۳۰۰**

AQUAPLUS
(Ventilated Facades)

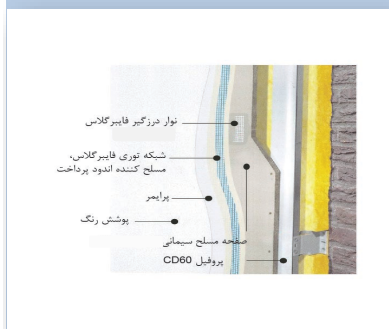

وزن تقریبی سازه مصرفی (kg/m ²)	1.1
وزن تقریبی پانل و مواد درزگیری (kg/m ²)	22.7
وزن تقریبی کل ساختار (kg/m ²)	23.8

* فاصله استاداها از یکدیگر ۶۰ سانتیمتر در نظر گرفته شده است.

* ابعاد صفحات آکوابلاس ۱۲۰ * ۲۴۰ سانتیمتر (۳۵ عدد در هر پالت) می باشد.

* هر اقلیم های شرعی و مرطوب پوشش پروفیل های گالوانیزه با پرایمرهای قیری مناسب الزامی است.

* پوشش نهایی نمای دیوار، رنگ آمیزی ساده در نظر گرفته شده است.

* این آنالیز بر اساس برآورد مصالح مصرفی در دیوار پوششی مستقیم (بدون شکستگی) به طول ۴ متر و ارتفاع ۲/۷۵ متر و به مساحت ۱۱ مترمربع محاسبه گردیده است.

آنالیز مصالح یک مترمربع دیوار پوششی خارجی آکوابلاس با سازه

شکل	مصالح	قیمت واحد	واحد	مصرف در مترمربع	قیمت کل (ریال)
-----	-------	-----------	------	-----------------	----------------

زیرسازی

	سازه CD60	۱,۵۳۲,۰۰۰	متر طول	2	۳,۰۶۴,۰۰۰
	براکت CD60	۱۹۹,۰۰۰	متر طول	2.90	۵۷۷,۱۰۰
	سازه تراز UD28	۱,۰۱۳,۰۰۰	عدد	0.7	۷۰۹,۱۰۰
	۱۱	۹,۱۰۰	متر طول	5.8	۵۲,۷۸۰
					۴,۴۰۲,۹۸۰

اتصالات

	میخ مهاری فولادی سفی □ ۶*۳۵ □	موجود نمی باشد	عدد	0.7	-
	پیچ رولپلائی □ ۶*۶۰ □	۶۸,۶۰۰	عدد	3.6	۲۴۶,۹۶۰
					۲۴۶,۹۶۰

لایه گذاری خارجی

	Aquaplus	۳۱,۰۰۰,۰۰۰	مترمربع	1	۳۱,۰۰۰,۰۰۰
	PN32	۶۶,۰۰۰	عدد	11	۷۲۶,۰۰۰
					۳۱,۷۲۶,۰۰۰

درزگیری و پوشش خارجی

	بتونه درزگیر پتل سیمانی (اسکیم لایت Gray)	۷۸۸,۰۰۰	کیلوگرم	0.7	۵۵۱,۶۰۰
	اندود پوششی مخصوص پتل سیمانی (اسکیم لایت Gray)	۷۸۸,۰۰۰	کیلوگرم	7	۵,۵۱۶,۰۰۰
	نوار درزگیر ۱۰ cm مخصوص پتل سیمانی ^(۱)	۲۰۳,۴۰۰	مترطول	0.75	۱۵۲,۵۵۰
	شبكة توری مخصوص پتل سیمانی	۲,۰۳۴,۰۰۰	مترمربع	1.1	۲,۲۳۷,۴۰۰
					۸,۴۵۷,۵۵۰

آنالیز فوق بر اساس ساختار پایه دیوار پوششی خارجی ارائه شده است جهت تعیین ساختار خاص، مشاوره با کارشناسان شرکت کی پلاس توصیه می گردد.

* بدون احتساب محصولاتی که قیمت آنها در آنالیز قیمت صفر درج گردیده است. جمع کل (ریال) **۴۴,۸۳۳,۵۰۰**

* درصد پرت مصالح، بر مبنای مترآز و شرایط پروژه می بایست محاسبه گردد.

* عوارض و مالیات (بر اساس قوانین جاری مالیاتی) محاسبه و به قیمت اقلام اضافه می گردد.

(۱) به منظور درزگیری برشی به عرض ۱۰ سانتی متر از شبکه توری مخصوص پتل سیمانی استفاده می شود.

قیمت عایق حرارتی و لایه بخاربند پلی اتیلن) و پوشش نهایی نما در این آنالیز لحاظ نشده است.

AQUAPLUS
(Exterior Wall)

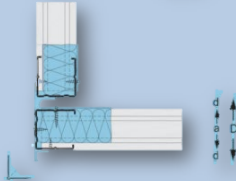
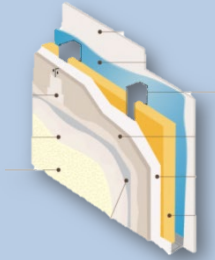

فاصله استانداردها از یکدیگر ۶۰ سانتیمتر در نظر گرفته شده است.

ابعاد صفحات آکواپلاس ۱۲۰ × ۲۴۰ سانتیمتر (۳۵ عدد در هر پالت) می باشد.

جهت انتخاب چیدمان صحیح فرآیند لایه آب بند و بخاربند در شرایط اقلیمی مختلف کشور، مشاوره با واحد پشتیبانی فنی شرکت کی پلاس توصیه می گردد.

عوامل اتصال طرفین در محاسبه لحاظ شده است.

صفحات مسلح سیمانی آکواپلاس بصورت افقی و صفحات روکش نار گچی بصورت عمودی نصب شده اند.

درزگیری لایه زیرین با بتونه (بتون نوار) در محاسبه منظور شده است.

اندازه پشت تا پشت پروفیل	a=100 mm
ضخامت پائل	d=12.5 mm
ضخامت دیوار	D=137.5 mm
وزن تقریبی سازه مصرفی (kg/m ²)	2.3
وزن تقریبی پائل و مواد درزگیری (kg/m ²)	36.5
وزن تقریبی کل ساختار (kg/m ²)	39.0
شاخص عایق صوت	R _v =50 dB. DIN 4109
شاخص هدایت حرارت	U= 0.44 W/m ² k

مقادیر R_v و U، با فرض ضخامت 60mm برای عایق لایف معدنی می باشد.

این آنالیز بر اساس برآورد مصالح در یک دیوار مستقیم (بدون شکستگی) به طول ۴ متر و ارتفاع ۲٫۷۵ متر به مساحت ۱۱ مترمربع محاسبه گردیده است.

آنالیز مصالح یک مترمربع دیوار خارجی آکواپلاس (استاندارد DIN)

شکل	مصالح	قیمت واحد	واحد	مصرف در مترمربع	قیمت کل (ریال)
-----	-------	-----------	------	-----------------	----------------

زیوسازی

	سازه استاندارد CW100	۳,۵۲۵,۰۰۰	متر طول	2	۷,۰۵۰,۰۰۰
	سازه راتر UW100	۲,۲۵۲,۰۰۰	متر طول	0.7	۱,۵۷۶,۴۰۰
	نوار عایق پشت چسبدار ۱۵×۴	۱۱۶,۸۰۰	متر طول	2.4	۲۸۰,۳۲۰
					۶,۹۰۶,۷۲۰

اتصالات

	میخ مهری فولادی سفی m۶×۳۰mm	موجود نمی باشد	عدد	0.7	-
	پیچ روپلاک ۵×۶×۰-۵	۶۸,۶۰۰	عدد	1.8	۱۲۳,۴۸۰
					۱۲۳,۴۸۰

لایه گذاری طرف خشک

	RG 12.5	۲,۸۲۰,۰۰۰	مترمربع	2	۵,۶۴۰,۰۰۰
	TN25	۹,۵۰۰	عدد	6	۵۷,۰۰۰
	TN35	۱۲,۱۰۰	عدد	12	۱۴۵,۲۰۰
					۵,۸۴۲,۲۰۰

درزگیری لایه داخلی

	بتونه درزگیر	۲۲۹,۰۰۰	کیلوگرم	0.6	۱۳۷,۴۰۰
	پودر ماستیک ^(۱)	۲۴۱,۰۰۰	کیلوگرم	0.5	۱۲۰,۵۰۰
	نوار درزگیر	۴۰,۲۰۰	متر طول	0.75	۳۰,۱۵۰
					۲۸۸,۰۵۰

لایه گذاری خارجی

	Aquaplus	۳۱,۰۰۰,۰۰۰	مترمربع	1	۳۱,۰۰۰,۰۰۰
	لایه آب بند	۱,۵۶۰,۰۰۰	مترمربع	1.06	۱,۶۵۳,۶۰۰
	PN32	۶۶,۰۰۰	عدد	11	۷۲۶,۰۰۰
					۳۳,۳۷۹,۶۰۰

درزگیری و پوشش خارجی

	بتونه درزگیر پتل سیمانی (سکیم لایت Gray)	۷۸۸,۰۰۰	کیلوگرم	0.7	۵۵۱,۶۰۰
	آندود پوششی مخصوص پتل سیمانی (سکیم لایت Gray)	۷۸۸,۰۰۰	کیلوگرم	7	۵,۵۱۶,۰۰۰
	نوار درزگیر ۱۰cm مخصوص پتل سیمانی ^(۲)	۲۰,۳۴۰	مترمربع	0.75	۱۵۲,۵۵۰
	شیکه نوری مخصوص پتل سیمانی	۲۰,۳۴۰,۰۰۰	مترمربع	1.1	۲,۲۳۷,۴۰۰
					۸,۴۵۷,۵۵۰

آنالیز فوق بر اساس ساختار پایه دیوار خارجی ارائه شده است. جهت تعیین ساختار خاص، مشاوره با کارشناسان شرکت کی پلاس توصیه می گردد.

بدون احتساب محصولاتی که قیمت آنها در آنالیز قیمت صفر درج گردیده است. جمع کل (ریال): **۵۴,۹۹۷,۶۰۰**

درصد پرت مصالح، بر مبنای مترآز و شرایط پروژه می بایست محاسبه گردد.
عوارض و مالیات (بر اساس قوانین جاری مالیاتی) محاسبه و به قیمت اقلام اضافه می گردد.
(۱) مبنای محاسبه، اجرای ماستیک با حداقل ضخامت یک میلیمتر به ازای هر مترمربع سطح کار می باشد.
(۲) به منظور درزگیری برشی به عرض ۱۰ سانتی متر از شیکه نوری مخصوص پتل سیمانی استفاده می شود.
قیمت عایق حرارتی و لایه بخاربند پلی اتیلن) و پوشش نهایی نما در این آنالیز لحاظ نشده است.

AQUAPLUS
(Suspended Ceiling)
مناسب جهت پوشش سقف کاذب در فضاهای
با رطوبت بالاتر از ۸۰٪

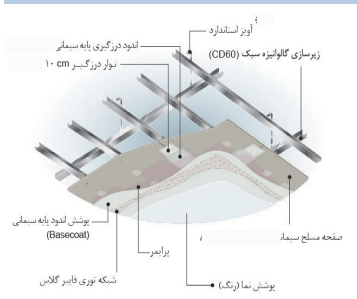

وزن تقریبی سازه مصرفی و اتصالات (kg/m ²)	3.4
وزن تقریبی بتل و مواد درزگیری (kg/m ²)	22.5
وزن تقریبی کل ساختار (kg/m ²)	25.9

• برآورد وزن ساختار، با افزایش کاهش ارتفاع سقف کاذب تا سقف اصلی تغییر خواهد کرد.

• ضخامت اندود پوششی ۵ تا ۷ میلیمتر در نظر گرفته شده است.

• تهویه هوای پشت سقف توسط فن الزامی است.

• این آنالیز بر اساس فاصله های زیر محاسبه شده است:
- فاصله سازه باریک ۱۰۰ سانتیمتر
- فاصله آویزها ۷۵ سانتیمتر
- فاصله سازه های پاتل خور ۳۰ سانتیمتر

• این آنالیز بر اساس برآورد مصالح سقف مسطح (بدون شکستگی) به ابعاد ۵*۵ متر و مساحت ۲۵ مترمربع محاسبه گردیده است.

• این آنالیز با فرض نشی غیر باریک و عامل اتصال با فواصل هر ۶۰ سانتیمتر محاسبه گردیده است.

AQUAPLUS آنالیز مصالح یک مترمربع سقف کاذب یکپارچه آکواپلاس

ارتفاع سقف کاذب تا سقف اصلی (h= 40 cm)

شکل	مصالح	قیمت واحد	واحد	مصرف در مترمربع	قیمت کل (ریال)
	سازه CD60	۱,۵۳۲,۰۰۰	متر طول	4.8	۷,۳۵۳,۶۰۰
	سازه تراز UD28	۱,۰۱۳,۰۰۰	متر طول	0.8	۸۱۰,۴۰۰
	اتصال کامل CD60	۲۰۱,۰۰۰	عدد	4.3	۸۶۴,۳۰۰
	بست اتصال طولی CD60	۱۹۵,۰۰۰	عدد	0.9	۱۷۵,۵۰۰
	آویز نانیوس ۴۰ سانتیمتری (۱)	۷۶۹,۰۰۰	متر طول	0.7	۵۳۸,۳۰۰
	رکاب نانیوس CD60	۲۳۹,۰۰۰	عدد	1.7	۴۰۶,۳۰۰
	پین نانیوس	۵۷,۹۰۰	عدد	1.7	۹۸,۴۳۰
	□ □ ۱۱	۹,۱۰۰	عدد	3.5	۳۱,۸۵۰
					۱۰,۲۷۸,۶۸۰

اتصالات

	میخ مپاری فولادی سقفی □ □ ۶۵۳۵ □	موجود نمی باشد	عدد	1.7	-
	پیچ رولپلاک □ □ ۶۵۰ □ □	۶۸,۶۰۰	عدد	1.5	۱۰۲,۹۰۰
					۱۰۲,۹۰۰

لایه گذاری

	Aquaplus	۳۱,۰۰۰,۰۰۰	مترمربع	1	۳۱,۰۰۰,۰۰۰
	PN32	۶۶,۰۰۰	عدد	25	۱,۶۵۰,۰۰۰
					۳۲,۶۵۰,۰۰۰

درزگیری

	بتونه درزگیر بتل سیمانی (اسکیم لایت Gray)	۷۸۸,۰۰۰	کیلوگرم	0.4	۳۱۵,۲۰۰
	اندود پوششی مخصوص بتل سیمانی (اسکیم لایت Gray)	۷۸۸,۰۰۰	کیلوگرم	7	۵,۵۱۶,۰۰۰
	نوار درزگیر ۱۰cm مخصوص بتل سیمانی (۲)	۲۰۳,۴۰۰	متر طول	1.1	۲۲۳,۷۴۰
	شیشه توری مخصوص بتل سیمانی	۲,۰۳۴,۰۰۰	مترمربع	1.1	۲,۲۳۷,۴۰۰
					۸,۲۹۲,۳۴۰

• بدون احتساب محصولاتی که قیمت آنها در آنالیز قیمت صفر درج گردیده است. **۵۱,۳۲۲,۹۰۰** : جمع کل (ریال)

• درصد پرت مصالح، بر مبنای مترآز و شرایط پروژه می بایست محاسبه گردد.

• عوارض و مالیات (بر اساس قوانین جاری مالیاتی) محاسبه و به قیمت اقلام اضافه می گردد.

(۱) مبنای محاسبه آویز، بر اساس قطعه آویز نانیوس ۴۰ سانتیمتری می باشد. برای ارتفاع های بیشتر بسته به نیاز، قطعات آویز نانیوس با طول بیشتر و یا در صورت نیاز همراه با قطعه افزایش طول و ملحقات آن، برآورد گردد.

(۲) به منظور درزگیری برشی به عرض ۱۰ سانتی متر از شبکه توری مخصوص بتل سیمانی استفاده می شود.